



UNIVERSIDAD LAICA VICENTE ROCAFUERTE
DE GUAYAQUIL

FACULTAD DE INGENIERIA, INDUSTRIA Y
CONSTRUCCIÓN

CARRERA: DISEÑO

TEMA:

EL USO DE LA PAJA TOQUILLA COMO
MATERIAL DE DISEÑO DE INTERIORES
PARA FORTALECER LA IDENTIDAD
ECUATORIANA

AUTORA:

KARINA ELIZABETH IBAÑEZ CEDEÑO

2015

La finalidad del arte es dar cuerpo a la esencia secreta de las cosas, no el copiar su apariencia.

[Aristóteles](#) (384 AC-322 AC) Filósofo griego.

ÍNDICE GENERAL

ÍNDICE DE FOTOGRAFÍA.....	6
CERTIFICACIÓN DE ACEPTACIÓN DEL TUTOR	7
CERTIFICADO CESIÓN DE DERECHOS DE AUTOR	8
AGRADECIMIENTO	9
DEDICATORIA.....	10
UNIVERSIDAD LAICA VICENTE ROCAFUERTE.....	11
UNIVERSIDAD LAICA VICENTE ROCAFUERTE.....	12
INTRODUCCIÓN.....	13
CAPITULO 1	16
1. EL PROBLEMA A INVESTIGAR.....	16
1.1. TEMA	16
1.2. PLANTEAMIENTO DEL PROBLEMA	16
1.3. FORMULACIÓN DEL PROBLEMA	17
1.4. DELIMITACIÓN DEL PROBLEMA.....	17
1.5. JUSTIFICACIÓN DE LA INVESTIGACIÓN.....	18
1.6. SISTEMATIZACIÓN DE LA INVESTIGACIÓN	20
1.7. OBJETIVO GENERAL DE LA INVESTIGACIÓN.....	20
1.8. OBJETIVOS ESPECIFICOS.....	21
1.9. LÍMITES DE LA INVESTIGACIÓN	21
1.10. IDENTIFICACIÓN DE LAS VARIABLES.....	21
1.11. HIPÓTESIS	21
1.12. OPERACIONALIZACIÓN DE LAS VARIABLES.....	22
CAPITULO 2	23
2. FUNDAMENTACIÓN TEÓRICA	23
2.1. ANTECEDENTES REFERENCIALES Y DE INVESTIGACIÓN.....	23

2.2.	MARCO TEÓRICO REFERENCIAL	25
2.3.	MARCO LEGAL	36
2.4.	MARCO CONCEPTUAL.....	40
CAPITULO 3		52
3.	METODOLOGÍA DE LA INVESTIGACIÓN.....	52
3.1.	METODOLOGÍA DE LA INVESTIGACIÓN.....	52
3.2.	DISEÑO DE LA INVESTIGACIÓN	52
3.3.	POBLACIÓN Y MUESTRA.....	56
3.4.	TÉCNICAS E INSTRUMENTOS DE RECOLECCIÓN DE DATOS.....	57
3.5.	RECURSOS FUENTES CRONOGRAMA Y PRESUPUESTO PARA LA RECOLECCIÓN DE DATOS	58
3.6.	TRATAMIENTO DE LA INFORMACIÓN, PROCESAMIENTO Y ANÁLISIS	61
3.7.	PRESENTACIÓN DE RESULTADOS	69
CAPITULO 4		74
4.	LA PROPUESTA.....	74
4.1.	TÍTULO DE LA PROPUESTA.....	74
4.2.	JUSTIFICACIÓN DE LA PROPUESTA.....	74
4.3.	OBJETIVO GENERAL DE LA PROPUESTA.....	76
4.4.	OBJETIVOS ESPECÍFICOS DE LA PROPUESTA.....	76
4.5.	HIPÓTESIS DE LA PROPUESTA.....	76
4.6.	LISTADO DE CONTENIDO Y FLUJO DE LA PROPUESTA	77
4.7.	DESARROLLO DE LA PROPUESTA	77
4.8.	IMPACTO/PRODUCTO/BENEFICIO OBTENIDO	82
4.9.	VALIDACIÓN DE LA PROPUESTA.....	82
CONCLUSIONES.....		83
RECOMENDACIONES.....		84

BIBLIOGRAFIA.....	86
ANEXOS	89
ANEXOS 1	89
ANEXOS 2.....	92
Ref. A.....	94
Ref. B.....	98
Ref. C.....	100
Ref. D.....	101
ANEXOS 5.....	106
Ref. A.....	106
Ref. B.....	107
ANEXOS 6.....	108

ÍNDICE DE FOTOGRAFÍA

Fotografía 1: La paja toquilla	28
Fotografía 2: Proceso de la paja toquilla.....	30
Fotografía 3: Secado de la paja toquilla.....	32
Fotografía 4: Ensamblés	46
Fotografía 5: La silla.....	50
Fotografía 6: Biombo.....	92
Fotografía 7: Silla de bar.....	92
Fotografía 8: Cenefa de cortina	93
Fotografía 9: Cenefa de pared	93
Fotografía 10: Lámina técnica del biombo	94
Fotografía 11: Lámina técnica de la silla de bar	98
Fotografía 12: Lámina técnica de la Cenefa de cortina	100
Fotografía 13: Lámina técnica de cenefa decorativa	101
Fotografía 14: Despiece	101
Fotografía 15: Planta CarludovicaPalmata	108
Fotografía 16: Preparación de la Paja Toquilla	108
Fotografía 17: Elaboración de sombreros de paja toquilla	109
Fotografía 18: Sombreros tinturados	110
Fotografía 19: Individuales de mesa de comedor.....	111
Fotografía 20: Canastillas, muñecas decorativas, canastas, porta vinos, cofres.....	112
Fotografía 21: Artículos de mujer	114
Fotografía 22: BIOMBO	115
Fotografía 23: SILLA DE BAR	117
Fotografía 24: CENEFA DE CORTINA	119
Fotografía 25: CENEFA DE PARED.....	122
Fotografía 26: FOTOGRAFÍAS EN UNA SALA REAL	124

CERTIFICACIÓN DE ACEPTACIÓN DEL TUTOR

Yo, María Lorena Pérez Alarcón, identificado con la cédula de ciudadanía 090632746-5 docente de la escuela de Diseño Facultad de Ingeniería, Industria y Construcción de la Universidad Laica Vicente Rocafuerte de Guayaquil, me permito informar mi decisión de aceptar la Tutoría de la estudiante Karina Elizabeth Ibáñez Cedeño identificado con la cédula de identidad 131146710-2 para optar el Título de Diseñadora de Interiores de la universidad antes mencionada, así mismo me comprometo a dirigir su trabajo con todo mi apoyo y experiencia profesional.

Sin otro particular me suscribo de usted.

Atentamente

María Lorena Pérez Alarcón

090632746-5

042992882

malomatamoros@hotmail.com

DECLARACIÓN DE AUTORÍA

Las ideas, conceptos y propuestas emitidas en el contenido del presente trabajo de investigación son de exclusiva responsabilidad del autor.

Nombre del autor

firma

KARINA ELIZABETH IBAÑEZ CEDEÑO

CERTIFICADO CESIÓN DE DERECHOS DE AUTOR

Yo, Karina Elizabeth Ibáñez Cedeño con C.I. 131146710-2 manifiesto mi voluntad de ceder a la Universidad Laica Vicente Rocafuerte de Guayaquil los derechos patrimoniales consagrados en la Ley de Propiedad Intelectual del Ecuador, artículos 4, 5 y 6 en calidad de autora del trabajo de grado denominado “El uso de la paja toquilla como material de diseño de interiores para fortalecer la identidad ecuatoriana” que ha sido desarrollado para optar el título de Diseñadora de Interiores, quedando la Universidad facultada para ejercer plenamente los derechos cedidos anteriormente. En concordancia suscribo este documento en el momento que hago entrega del trabajo final en formato impreso y digital.

Karina Elizabeth Ibáñez Cedeño

131146710-2

AGRADECIMIENTO

El presente trabajo va dirigido con una expresión de gratitud, para mis profesores que a lo largo de mi carrera aportaron con un granito de arena a mi formación como profesional.

A mi querida Universidad Laica Vicente Rocafuerte porque en sus aulas recibí las más gratas enseñanzas.

A mi tutora de tesis María Lorena Pérez de Matamoros por su esfuerzo y dedicación, que estuvo entregada a esta labor con sus conocimientos y experiencia.

De manera más importante a Dios porque supo dar en mí los dones que necesitaba para terminar con éxito esta carrera, a mis padres, hermanos y familiares mis más sinceros agradecimientos que con entusiasmo supieron guiar mi vida académica.

DEDICATORIA

Dedico esta tesis a DIOS, a quienes inspiraron mi espíritu para la conclusión de esta tesis, mis padres quienes me dieron vida, educación, apoyo y consejos. A mi esposo e hijo quienes son mi apoyo incondicional, a mis hermanos, y demás familiares, quienes sin su ayuda nunca hubiera podido cristalizar esta tesis.

A todos ellos se los agradezco de todo corazón, y Para ustedes esta dedicatoria.

**UNIVERSIDAD LAICA VICENTE ROCAFUERTE
FACULTAD DE ARQUITECTURA, CARRERA DE DISEÑO**

Tema: EL USO DE LA PAJA TOQUILLA COMO MATERIAL DE DISEÑO DE INTERIORES PARA FORTALECER LA IDENTIDAD ECUATORIANA

RESUMEN EJECUTIVO

El presente proyecto de titulación consiste en el uso de la paja toquilla como elemento decorativo en el recubrimiento de paredes y mobiliarios para fortalecer la identidad ecuatoriana, debido a que existe la oportunidad de emprender actividades comerciales por la disponibilidad de la materia prima como lo es la paja toquilla siendo esta propia del Ecuador, y la mano de obra muy dispuesta a utilizarla en el sector decorativo, aunque dentro del mismo esta propuesta dentro del mercado no ha sido tan explotada, ya que se ha utilizado a la paja toquilla para la elaboración de los famosos sombreros de paja toquilla, dejando la puerta abierta para desarrollar nuevos diseños para la decoración de interiores. Este trabajo busca demostrar la factibilidad de ejecutarlo a través de un análisis en el entorno mediante una investigación de mercado donde se puede comprobar la aceptación de estos implementos decorativos con la paja toquilla, buscar un plan de marketing y un estudio financiero adecuado de acuerdo al mercado que se pretende obtener y con la implementación del proyecto impulsar la economía del país desarrollando un nuevo sector.

DESCRIPTORES:

Paja Toquilla	Material de Diseño de Interiores	Fortalecimiento de la Identidad Ecuatoriana	Implementos decorativos
----------------------	---	--	--------------------------------

**UNIVERSIDAD LAICA VICENTE ROCAFUERTE
FACULTAD DE ARQUITECTURA, CARRERA DE DISEÑO**

Tema: EL USO DE LA PAJA TOQUILLA COMO MATERIAL DE DISEÑO DE
INTERIORES PARA FORTALECER LA IDENTIDAD ECUATORIANA

ABSTRAC

This titling project is the use of straw scarf as a decorative element in the wall covering and furniture to strengthen Ecuadorian identity, because there is the opportunity to conduct business by the availability of raw material as it is the toquilla straw this being typical of Ecuador, and labor very willing to use in the decorative sector, but within the same proposal within the market has not been exploited because it has been used to cap straw for making the famous straw hats, leaving the door open to develop new designs for interior decoration. This study aims at demonstrating the feasibility of running through an analysis environment through market research where you can check the acceptance of these decorative attachments with the straw scarf, look for a marketing plan and an adequate financial study according to market to be obtained and project implementation to boost the economy of the country developing a new sector.

INTRODUCCIÓN

La Paja Toquilla ha sido considerada por muchos años uno de los principales materiales para la fabricación de artesanías típicas y propias del Ecuador. Desde la época de nuestros aborígenes este material y técnica de tejido se ha venido desarrollando, dando como resultado objetos representativos de nuestra identidad cultural.

La importancia y el valor histórico cultural que se le debe de dar a este material que se extrae de un arbusto la materia prima siendo una especie endémica en nuestro país, ya que a pesar de los múltiples intentos de replantarla en otros países, las condiciones no se han dado. La técnica de tejido se ha transmitido de generación en generación desde los tiempos de la Colonia hasta la actualidad, manteniéndose como tradición entre los pobladores de la Provincia de Manabí, Azuay.

El propósito que tiene la investigación y propuesta es la utilización de la paja toquilla como elemento decorativo necesario a la hora de diseñar una vivienda, local comercial, oficina que ayudaran a dar vida e individualizar espacios.

La declaratoria de Patrimonio Cultural Inmaterial de la Humanidad que la Organización de las Naciones Unidas para la Educación, la Ciencia y la Cultura (Unesco) otorgó al tejido tradicional de paja toquilla obliga a las autoridades ecuatorianas a trabajar para mantener ese reconocimiento. A principios del siglo XIX, la fabricación y exportación del sombrero de Paja Toquilla fue el principal rubro entre las artesanías que generó

ingresos en la economía del país, la misma que con el paso de los años, fue decayendo. A través del presente proyecto se desea dar a conocer el material, su tejido porque lo emplearemos para recubrir paredes, realizar mobiliarios y accesorios decorativos fortaleciendo en los ecuatorianos su identidad nacional vertiendo en el mercado una nueva propuesta de carácter autosustentable para que cada día sean más las personas interesadas en utilizarlos apreciando la fabricación ecuatoriana.

El capítulo I: Plantea el problema, presenta un estudio de la problemática delimitando el campo de aplicación, se encuentran las causas y efectos que resultan del mismo, se plantea los objetivos que se pretenden alcanzar con la presente investigación, se justifica la relevancia del presente proyecto.

El capítulo II: Se muestran las fundamentaciones de los contenidos desde el marco teórico, científico, empírico y de realidad social, también contiene las fundamentaciones de las ramas de la ciencia, que apoyan.

El capítulo III: Presenta el marco metodológico y el tipo de investigación empleada para la recopilación de datos tanto bibliográficos como de campo, se considera la selección de la muestra con que se trabajó, justificando las técnicas empleadas por medio de instrumentos de entrevistas y encuestas, que mediante la representación gráfica y análisis de los resultados, aclaran las interrogantes de la investigación y manifiestan la realidad del presente estudio. Se brindan las conclusiones y recomendaciones para coadyuvar a la solución del mismo.

El capítulo IV: De gran importancia puesto que plantea la solución final con la estructuración de las actividades necesarias, para la obtención eficaz de los resultados que se pretenden obtener con la implementación de la propuesta del presente proyecto.

CAPITULO 1

1. EL PROBLEMA A INVESTIGAR

1.1.TEMA

El uso de la paja toquilla como material de diseño de interiores para fortalecer la identidad ecuatoriana.

1.2. PLANTEAMIENTO DEL PROBLEMA

Las provincias de Manabí, Azuay y Cañar se encuentran íntimamente relacionadas con el tejido en paja toquilla desde tiempos coloniales. Esta manufactura ha encontrado gran potencial por la mano de obra y técnicas de tejido que han sido transmitidas de generación en generación.

En el Ecuador se ha utilizado esta fibra vegetal únicamente en la elaboración de los famosos Sombreros de Paja Toquilla, conocidos internacionalmente como PanamáHats, y en artesanías como: carteras, bolsos, sobre manteles, hamacas, aretes. A nivel mundial se conoce que el Ecuador es uno de principales exportadores de sombreros de paja toquilla elaborados de mejor calidad en el mundo, debido principalmente al clima de nuestro país, ya que es el más propicio para cultivar la materia prima de más alto nivel. Otros países elaboran sombreros del mismo material pero la calidad es inferior a la ecuatoriana.

En la actualidad, contamos con decenas de empresas que se dedican a la confección y exportación de sombreros de paja toquilla, y algunos tipos de artesanías pero cada una de ellas trabaja de forma individual y los comercializa bajo el nombre de “PanamáHats” debido a que les resulta

más sencillo venderlo bajo esta terminología que ya es conocida a nivel mundial.

El desaprovechamiento de este recurso natural tradicional de la costa y sierra ecuatoriana para la fabricación de nuevas tendencias innovadoras en Diseño Interior hechas para usar en el hogar, difundiendo en el mercado una nueva propuesta de carácter autosustentable.

El Ministerio Coordinador de Patrimonios emprende un plan de rescate de la identidad generado el 4 de diciembre del 2012, el reconocimiento por parte de la UNESCO, del tejido de paja toquilla como un patrimonio inmaterial de la humanidad.

La identidad Nacional se refiere a los conocimientos de nuestras raíces y las diferentes maneras de proyectarlas a través del idioma, costumbres y/o tradiciones, la historia común, los valores generales, la composición étnica.

Por los motivos antes mencionados se espera plantear ideas que promuevan creaciones y den origen quizás a una tendencia de paja toquilla, lo cual no solo estaremos imponiendo una moda sino de dar a conocer la nueva cara a la paja toquilla en otro ámbito.

1.3.FORMULACIÓN DEL PROBLEMA

¿Qué se propone en el estudio de la paja toquilla al utilizarla como elemento de recubrimiento de paredes y mobiliario en el Diseño Interior?

1.4.DELIMITACIÓN DEL PROBLEMA

En el Ecuador existen provincias tanto en la costa como en la sierra que viven de la producción de los sombreros de paja toquilla tales como:

Manabí, Cañar y Azuay pero en la presente investigación tomo en cuenta únicamente la provincia de Manabí con la finalidad de comprobar que esta fibra vegetal se la puede utilizar como elemento decorativo en el diseño interior.

El sector artesanal de Manabí ha sido uno de los principales atractivos turísticos del país, gracias al esfuerzo de grupos de artesanos independientes que han logrado llevar sus productos fuera de la frontera aportando así un reconocimiento de la artesanía ecuatoriana a nivel internacional pero solo estos se han dedicado a realizar sombreros y todo tipo de artesanías pero no han incursionado en aplicar esta fibra vegetal en el diseño interior aplicándola en mobiliarios, recubrimientos y accesorios decorativos.

Al rescatar nuestra identidad nacional no solo se conocería a nuestro país por ser originarios del sombrero de paja toquilla, sino que se promovería el nombre de Ecuador como principal productor de materia prima para ser utilizada en el diseño interior y se daría paso al aumento del ciclo productivo, al aumentar la demanda del mercado. Con ello se generarían condiciones para entablar asociaciones entre pequeños productores.

La investigación que está enfocada en determinar la factibilidad de utilizar a la paja toquilla en el diseño de interiores, la misma que se enfocará en sectores poblacionales de mayor posibilidad adquisitiva.

1.5.JUSTIFICACIÓN DE LA INVESTIGACIÓN

El Ecuador es uno de los países más biodiversos del mundo, cuenta con una riqueza cultural excepcional y es reconocido mundialmente por sus productos agrícolas como el banano y el cacao. Sin embargo, hay muchos sectores o recursos autóctonos que tienen un gran potencial pero no han

sido aprovechados de la mejor manera. Uno de esos sectores y recursos es el de las artesanías específicamente la utilización de la paja toquilla ya que es muy limitada la producción de productos a base de este elemento propio ecuatoriano. (Augusto Espinoza Mendoza, 2012).

Se considera que el tema tiene gran importancia, su aplicación se delimita en el sector de las provincias de Manabí y Azuay donde encontramos una gran parte de artesanos en paja toquilla, en el ámbito histórico- cultural por la utilización de la fibra y la variedad y calidad del tejido transmitido por generaciones de tejedoras constituyéndose en una tradición y parte de nuestra identidad nacional.

Sin embargo actualmente las diferentes manufacturas de paja toquilla son muy apreciadas dentro y fuera del país, pues existe una gran ventaja de estacionalidad de la paja toquilla, porque esta se puede sembrar y cosechar en diferentes períodos del año, por lo que existe la oportunidad de ampliar la variedad de productos realizados con este material. (Cristina Arias , 2009)

Este proyecto propone una alternativa que permitirá generar recursos económicos a comunidades costeras y de nuestra serranía que cuentan con este material aprovechándolo como materia prima para la obtención de recubrimientos y accesorios decorativos, y no tan solo en la fabricación de sombreros y artesanías que estimulan a las tejedoras a desarrollar habilidades y destrezas creativas en este emprendimiento.

El aprovechamiento de la paja toquilla reduce la contaminación ambiental producida por la putrefacción de la misma al no ser aprovechada en su totalidad.

Además se busca dejar establecido una huella en el diseño de interiores en el que las creaciones de tejidos de paja toquillas no solo sean de uso

personal sino también como la revelación del producto en mención para así dar pautas a nuevas combinaciones en el arte interior o crear una tendencia al diseño de interior.

Pues con esta investigación se quiere incentivar a los lectores que su próxima propuesta al momento de remodelar sus casas, oficinas, consultorios, clínicas y más, sea introducir la paja toquilla y proponer algunas ideas en utilizar la paja toquilla ya sea como material principal o parcial de diseños a realizar.

1.6.SISTEMATIZACIÓN DE LA INVESTIGACIÓN

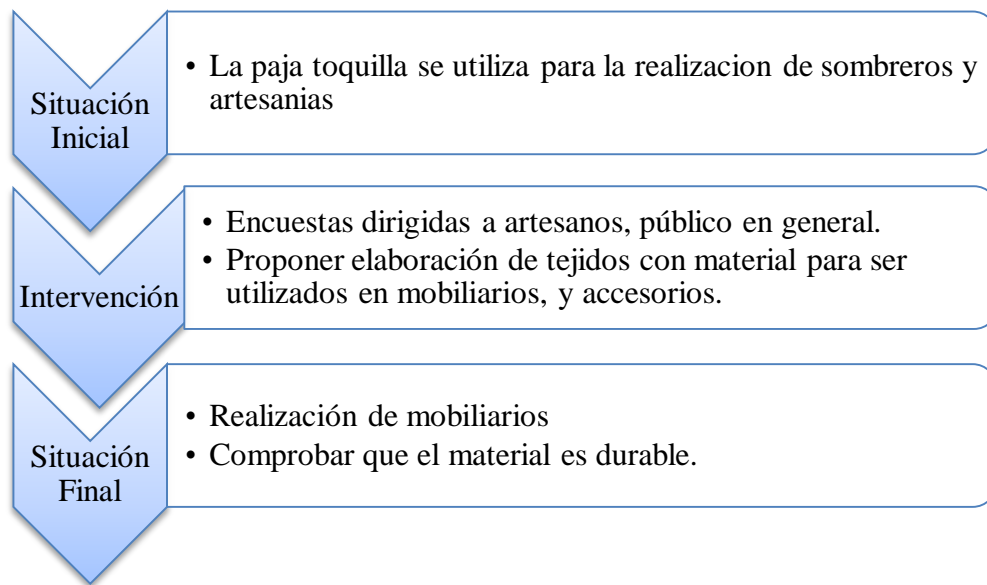

1.7.OBJETIVO GENERAL DE LA INVESTIGACIÓN

Determinar la factibilidad de establecer una tendencia en el mercado de la industria del diseño de interior con la utilización de la paja toquilla.

1.8.OBJETIVOS ESPECIFICOS

- Recuperar la identidad Ecuatoriana con nuevas formas, diseños y muestras de utilización de la paja toquilla como elemento principal.
- Crear una tendencia única Ecuatoriana donde la paja toquilla se utilice por sus propiedades y ergonomía.
- Seleccionar estrategias tendientes a posicionar la identidad de la paja toquilla mediante el diseño de interiores.

1.9.LÍMITES DE LA INVESTIGACIÓN

- **CAMPO: Diseño de Interiores**
- **AREA: Elementos Decorativos**
- **ASPECTO: Estéticos, Técnicos, Decorativos**

1.10. IDENTIFICACIÓN DE LAS VARIABLES

Variable Dependiente:

Paja Toquilla

Variable Independiente:

Fortalecer la identidad ecuatoriana

1.11. HIPÓTESIS

El uso de la paja toquilla como material de diseño de interiores fortalecería la identidad ecuatoriana

1.12. OPERACIONALIZACIÓN DE LAS VARIABLES

Tabla 1: Operacionalización de las variables

Conceptualización	Ítems Básicos	Técnicas e Instrumentos
<p>1.-Variable Dependiente:</p> <p>Paja Toquilla</p> <p>Es una planta que crece de 1.5 a 2.5 m de altura, sin un tallo visible que luego de 3 años está lista para cosechar sus hojas y someterse a un proceso artesanal.</p>	<p>Incorporación de la Paja Toquilla en el Diseño Interior.</p>	<p>Observación:</p> <p>Encuesta a pobladores del sector, público en general.</p>
<p>2.-Variable Independiente:</p> <p>Fortalecimiento</p> <p>Fortalecimiento de la identidad ecuatoriana</p> <p>Está basado fundamentalmente en la cultura, tradiciones y costumbres que identifican a una nación y que se ha venido dando a través de un largo proceso histórico.</p>	<p>¿Cuánto tiempo usted se demora en realizar un tejido utilizando la paja toquilla?</p>	<p>Entrevistas a tejedores.</p>

CAPITULO 2

2. FUNDAMENTACIÓN TEÓRICA

2.1. ANTECEDENTES REFERENCIALES Y DE INVESTIGACIÓN

En el presente capítulo, a partir de supuestos teóricos, se abordan aspectos relacionados con los conceptos existentes en la bibliografía revisada referidos al origen, empleo, utilización, comercialización de la fibra vegetal “paja toquilla” así como los elementos esenciales para fortalecer nuestra identidad nacional. Se finaliza el capítulo arribando a conclusiones parciales sobre el estudio documental.

Abordar, el análisis y la interpretación de varias publicaciones escritas que pueden tomarse como referencia para definir los antecedentes del marco teórico nos permiten concebir el empleo de esta fibra en épocas aborígenes según el libro “Tejiendo la Vida”, de María Leonor Aguilar, recuerda que “históricamente los Huancavilcas, Mantas y Caras, aborígenes que moraban en el territorio de las provincias que hoy corresponde a las provincias de Guayas y Manabí han sido considerados como habilísimos tejedores y trabajadores del arte textil”; y afirma que seguramente de ellos heredaron, las cualidades que hasta hoy mantienen los hábiles artesanos de estas poblaciones y que posteriormente su enseñanza se extendió hasta Cuenca- Azuay (1835) y en 1845 a Azogues, provincia del Cañar, para superar la estrechez económica que afectó a sus pobladores. En 1849 los sombreros de Montecristi, Jipijapa y Cuenca se vendían ya en el exterior (Panamá) con el fin de fortalecer la investigación formativa para el desarrollo académico y la obtención de la calidad de la educación.

Es una artesanía en la que se observa como una amplia gama de individuos a lo largo de los años han configurado patrones socio-económicos en nuestro país claramente identificables, ya que el tipo de economía existente siempre va a generar la presencia de una sociedad que va a moverse en torno a las divisas que estas han generado y este comportamiento es, naturalmente distinto de la que se dio en la época de la colonia, o a comienzos de la república y de lo que se da en la actualidad. Esto conlleva a una serie de aspectos históricos, geográficos, humanos, comerciales.

Las artesanías de paja toquilla son unas de las más conocidas en nuestro país así como también fuera de sus fronteras. La producción se la realiza no solo en la provincia de Manabí sino en una gran mayoría en la Provincia del Azuay. Es un trabajo realizado por las mujeres hábiles campesinas. Los hombres tejen en menos cantidad, pero si es que existe un contrato con un comerciante o intermediario y se necesita una producción mayor toda la familia colabora con las distintas fases de la producción. A parte de la elaboración de sombreros también en los últimos años como un nuevo producto se realizan figuras, canastas, nacimientos, carteras, campanas, etc., de paja toquilla, que gozan de gran aceptación y estimación por los turistas que los adquieren como regalos livianos y de buen gusto.

La identidad es el conjunto de emociones, gustos y símbolos, etc. La identidad es como una herencia que recibes de tus padres pero en cambio de nosotros los ecuatorianos los adquirimos de costumbres de antiguas civilizaciones y los españoles, (Scribd, 2014). El Ecuador posee recursos renovables y no renovables y un extraño ecosistema, como pocos del mundo, es decir posee la mayor diversidad biológica en el área de América Latina, los ecuatorianos y ecuatorianas son el recurso máspreciado de nuestro país.

Las tejedoras de sombreros de paja toquilla son mujeres de escasos recursos que viven en las zonas rurales y se dedican a este arte desde muy corta edad. Su trabajo se desarrolla en condiciones muy difíciles, que incluso ocasionan problemas en su salud. A ello se suma la pérdida de rentabilidad del valor de sus sombreros, a causa de los intermediarios que han lucrado de la reventa de los productos, (UASB, 2014). Las condiciones de trabajo de las tejedoras de paja toquilla depende del tipo de tejido que realicen si este es fino deberán trabajar en una mesa baja en posición acostada con el pecho sobre la horma causándoles problemas de visión y dolores dorsales. La falta de capacitación para perfeccionar el tipo de tejido y de estrategias de ventas dentro del mercado nacional y acceder al internacional.

La fabricación del sombrero de paja toquilla un conocimiento artesanal transmitido de generación en generación en varias comunidades de nuestro país y por tratarse de una actividad que otorga a los pueblos una identidad, ayer la Unesco declaró al tejido del sombrero de paja toquilla como Patrimonio Cultural Inmaterial de la Humanidad, (El telegrafo, 2014). Toda la zona del Austro y en Montecristi-Manabí, se ha caracterizado por tener manos hábiles que se dedican a esta actividad como un complemento a sus otras labores, hoy en día existen agrupaciones de mujeres que se dedican a la fabricación de sombreros y artesanías.

2.2. MARCO TEÓRICO REFERENCIAL

Para elaboración de este proyecto tomaremos en referencia algunos conceptos de una investigación elaborada por la Azuaya Angélica Molina la que hace 15 años atrás realizó su tesis de grado universitaria y planteó Los sombreros dejaron de ser el único producto elaborado con este material. Ahora, se confecciona una amplia variedad de accesorios como bolsos, boinas, botellas, mochilas, carteras...la diversificación de la Paja

toquilla, en la que creó una variedad de bolsos, tocados, billeteras, correas y carteras y estas se caracterizan por combinarlas con cuero, e incorporar materiales naturales como la tagua, semillas, la pedrería y los mullos menciona:

“Los artesanos que realizan el tejido de los sombreros-100% hecho a mano-son unos artistas por excelencia, ya que poseen una habilidad innata para realizar esta labor. Dicha labor que se ha vuelto un hábito o costumbre entre las personas de los poblados inmersos en la Ruta del Sombrero”.Chiluiza, (2002).

La elaboración del sombrero de paja toquilla es realizada por manos netamente ecuatorianas y técnicas de tejido que se han transmitido de generación en generación desde la época de nuestros aborígenes dando como resultado un producto representativo de nuestra identidad nacional, además considerándose como un recurso al atractivo turístico:

“Las condiciones para el desarrollo de la zona porque todo lo que se puede hacer en cualquier lugar al cual se desee explotar turísticamente depende de la categoría y jerarquía del atractivo o los atractivos de base”. (Boullon, 2000).

Luego de este planteamiento considero que el sombrero de paja toquilla es una atracción creada por el hombre pero no diseñada con la intención de atraer visitantes, debido a que desde que se lo empezó a tejer hasta la actualidad se lo ha hecho con la finalidad de cubrir las necesidades la cual es la de cubrir la cabeza de los rayos de sol y no lucrarse. Así mismo el origen del mismo se encuentra únicamente en Ecuador: su materia prima y sus tejedores, ciertamente se podría llevar a otros lugares pero perdería la magia de la creación, además en ocasiones se ha tratado de sembrar en otros países pero las condiciones climáticas no lo permiten.

Sin duda alguna tenemos un atractivo turístico que debemos de explotar en todos sus ámbitos es por esta razón que se desea lograr creaciones que la población identifique y asocie a la paja toquilla no solo con los sombreros sino como parte decorativa de mobiliarios y accesorios decorativos realizados con este material.

“La identidad cultural de un pueblo está definida históricamente a través de múltiples aspectos en los que se plasma su cultura, como la lengua instrumento de comunicación, entre los miembros de una comunidad, las ceremonias sociales, ritos y ceremonias propias o los comportamientos colectivos, es decir los valores y creencias”.

Moyano, 2010

La identidad está relacionada con el conjunto de tradiciones, costumbres y valores, que nos unen como nación y crea en sus habitantes un sentimiento de pertenencia. La identidad ecuatoriana está en riesgo debido a la globalización, a la falta de procesos de formación, desarrollo cultural, artístico y valores.

Paja toquilla: Su nombre científico “*Carluduvica Palmata*”, de la familia Ciclantáceas orden Sinantas, se trata de una especie de palma sin tronco cuyas hojas en forma de abanico salen desde el suelo. Se cultiva en las zonas montañosas de la costa y Oriente ecuatoriano en las provincias de Guayas, Manabí, Esmeraldas y Morona Santiago. Se siembra de igual manera en hileras distanciadas 3mts en ancho y largo; y si las condiciones climáticas son buenas, las plantas comienzan a producir a los dos o dos años y medio. (SlideShare- Garcia Vasquez, 2013).

Fotografía 1: La paja toquilla



Características:

Posee hojas simples, agrupadas y que conforman una roseta, con láminas de hasta 65 cm de largo, en forma de abanico, plegadas y con los bordes aserrados. Sus hojas se diferencian de las hojas de las verdaderas palmas en que no cuentan con una estructura en forma de lámina aguda que se encuentra en la unión del pedúnculo y los foliolos.

Sus flores femeninas, que maduran primero tienen largos estigmas caedizos con muchas flores diminutas de color blanco-crema y las flores masculinas tienen abundante polen que madura posteriormente. Se multiplica vegetativamente porque no produce semillas viables, también se diferencia de las palmas en que no desarrolla tronco leñoso. Su fruto de hasta 15 cm de largo es carnoso, de color verde y en su interior presenta coloración anaranjada. (Wikipedia, 2014)

Pasos para la producción de la paja toquilla

Recolección

Como primera actividad que involucra la producción de paja toquilla, se encuentra la recolección de la paja en los toquillales, los mismos que pueden ser de propiedad individual o de la comuna. En la recolección participan solo hombres (toquilleros), los cuales se encargan de la limpieza del terreno y eliminación de la maleza para que se sigan extendiendo los cultivos de la planta, haciéndolos sostenibles en el tiempo. De acuerdo a la experiencia de los toquilleros, la manera de plantarlas es dejando espacios de aproximadamente cuatro metros entre sí, de forma que tengan luz y espacio suficiente para su crecimiento, dada la tendencia a volverse en espesa vegetación." Es por esto que miden el diámetro y número de las plantas, para establecer la calidad de la cosecha.

Recepción del producto

Una vez cosechada la paja toquilla, es organizada en bultos de 8 estos contienen 112 tallos verdes de paja toquilla, los cuales son transportados en mulares o al hombro por los toquilleros desde la montaña donde se encuentran los cultivos, hasta la comunidad en que es recibida por las mujeres (toquilleras) o familias procesadoras. Estos grupos se encargaran de preparar la paja, hasta que obtenga la forma del producto terminado con el que se puedan tejer las artesanías y sombreros.

Procesamiento

El inicio del procesamiento de la paja toquilla, se da con la apertura de los cogollos". Cada cogollo, o un grupo de estos, se deben aplastar en las puntas para luego sacudirlos de tal forma que la hoja en formación, se abra como un abanico partido a lo largo de sus nervaduras secundarias.

El segundo paso es el desvenado, consistente en separar manualmente las partes de la hoja con coloración verdosa que se encuentran en el medio y los extremos de la hoja en formación. Algunos utilizan para acelerar este proceso, una herramienta llamada picador, que tiene la forma de peine, con el cual clavan en la parte media de las fibras y estas se rasgan hasta sus extremos (puntas), separando las hojas de forma más rápida.

Luego de haber dividido el cogollo en muchas fibras delgadas, se separan manualmente las fibras de color crema de las fibras amarilla - verdosa. Estas últimas se usan para la fabricación de escobas. En esta etapa, todas las fibras aún están unidas al peciolo, con un machete, posteriormente se cortan todas las fibras amarillas verdosas de sus respectivos peciolo, llamados tronquitos para que quede solo la paja toquilla que va a ser cocinada.

Los procesadores (conformado por hombre y mujeres), agrupan los cogollos en 14 tallos, formando lo que ellos denominan un Real, estos van siendo colocados en una paila grande, cuyo fogón ha sido preparado ya sea con leña o carbón para que en el agua hirviendo se cocinen los cogollos de paja. Este proceso lleva alrededor de 20 a 30 minutos, luego se lleva otros minutos para dejar enfriar.

Fotografía 2: Proceso de la paja toquilla



Las pailas por lo general están ubicadas en la tierra y las procesadoras mueven la paja con palos largos hasta obtener la coloración deseada; alrededor de esta actividad algunos pobladores señalan que se originan enfermedades por el humo que respiran. Solo en el galpón comunitario las pailas cuentan con chimenea, lo que evita este problema al poder conducir el humo de forma más eficiente. Cuando la paja está fría, se sujeta un grupo de cogollos en la unión del peciolo con las fibras, y se golpean suavemente, ya sea en un árbol o simplemente contra el cuerpo o el piso. Esta acción es repetida por tres o cuatro veces.

Finalizado el sacudido, que es la forma de escurrir los excesos de agua dejados por el cocinado de la fibra, se procede a dejar secar la planta, tendiéndola en cordeles desde sus cogollos, agrupados ahora en Pecetas, la cual contienen 28 tallos. Este proceso puede durar de dos a cuatro días, dependiendo de las condiciones climáticas; a este respecto cabe mencionar que la calidad del producto también depende del clima. Es más apreciada la paja secada a la sombra, a la que se ha expuesto totalmente al sol solo en condiciones nubladas, por la coloración y textura que toma.

Mientras la paja se está secando se da también el proceso de despego de las hojas, para que estas al secarse lo hagan formando tiras finas y no gruesas; lo que puede ocurrir si las hojas se secan pegadas a causa de la humedad.

Fotografía 3: Secado de la paja toquilla



Embalaje del producto:

Cuando la paja esta seca se las agrupas por tamaño y en diferentes volúmenes, los mismos que son nombrados por los toquilleros como Tongo conformado por 92 tallos de paja seca, de esta forma el producto es transportado a las provincias de la Sierra para su venta, y luego para comercializarlos se los reagrupa en Bultos, los cuales contienen 31 tongos. En el caso de las artesanías ya confeccionadas (carteras, bolsos, sombreros, etc.), el embalaje es sencillo y va a depender de la forma como será transportado a la ciudad para su comercialización. (FLACSO, 2004).

Usos de la Paja Toquilla:

La utilización principal que se le da a la paja toquilla es la elaboración de sombreros, carteras, zapatos, y todo tipo de artesanías. Otros usos que se le da a esta planta es la elaboración de escobas, alfombras, carteras. Las hojas de la planta han sido, también, utilizadas para envolver los alimentos y hasta para transportar animales vivos; techar viviendas, y refugios de animales. Pues este es un material bastante resistente que puede durar hasta veinte años. Sus tallos son empleados también por los pescadores artesanales, para elaborar redes para su actividad, hacer

canastas, los famosos petates, cordeles y cuerdas. Algunos grupos indígenas de la Amazonia les dieron usos medicinales a la paja toquilla. Estos indígenas utilizaban los tallos masticados por ellos mismos y los aplicaban sobre las heridas o cortes, con el fin de prevenir las infecciones.

Cultura:

Las definiciones de cultura son muchas y responden a diferentes corrientes del pensamiento antropológico cultural.

Existen definiciones como la de E. B Taylor, (1865) dos siglos atrás, que continúan teniendo vigencia. En los párrafos siguientes se exponen algunas definiciones de cultura de autores citados por Verduga (2012):

“Sistemas de conocimientos y creencias”. (Baldrige).

“Complejo total o conjunto que contiene conocimientos, creencias, arte, moral leyes, costumbres y otras capacidades y hábitos adquiridos por el hombre como miembro de una sociedad”.(E. Taylor).

“Sistema super – orgánico, sistema de conocimientos que existe independiente y por encima de la naturaleza biológica del hombre”. (Herbert Spencer).

“Acumulación de normas de comportamiento aprendidas, originadas y desarrolladas por medio de símbolos. Existe desde que el hombre aprendió a simbolizar”.

“Organización de fenómenos, objetos materiales, actos corporales, ideas y sentimientos, que consiste o depende del uso del símbolo” (Leslie White).

“Modelos de vida históricamente creados explícitos e implícitos, racionales, irracionales y no racionales, que existen en cualquier tiempo determinado como guías potenciales del comportamiento de los hombre” (Kluckhohn).

La cultura es un concepto abarcador. La cultura se aprende, es una abstracción del comportamiento. La cultura puede ser observada a través de lo que sus partícipes hacen, dicen, de los procedimientos y técnicas que emplean y de acciones humanas que permiten conocer sobre cómo el ser humano aprende y se comporta en las sociedades en las que vive. La cultura permite descubrir similitudes y diferencias entre unos y otros.

La cultura se expresa mediante la participación cultural de los grupos e individuos.

Este aspecto fue estudiado por R. Linton, citado por Verduga (2012), quien determina conceptos de universales, especialidades y alternativas culturales, en dicha participación.

Son ejemplo de los universales culturales, llamados también valores universales: el lenguaje, el vestido, la forma de la vivienda, la libertad, etc.

Son ejemplo de las especialidades: los oficios y las actividades de hombres y mujeres. Una especialidad justamente sería la labor de los tejedores de paja toquilla. La función de las especialidades es el control y solidaridad social del grupo, la utilización y el control del medio natural.

Patrimonio cultural:

Es una herencia cultural propia del pasado de una comunidad, con la que ésta viven en la actualidad y que se trasmite a las generaciones presentes y futuras.

El Instituto de Patrimonio de España en su Plan Nacional de Salvaguarda del Patrimonio Inmaterial 2011, lo concibe como:

“Los usos, representaciones, expresiones, conocimientos y técnicas -junto con los instrumentos, objetos, artefactos y espacios culturales que les son inherentes- que las comunidades, los grupos y en algunos casos los individuos reconozcan como parte integrante de su patrimonio cultural”.

“Este patrimonio cultural inmaterial, que se transmite de generación en generación, es recreado constantemente por las comunidades y grupos en función de su entorno, su interacción con la naturaleza y su historia, infundiéndoles un sentimiento de identidad y continuidad y contribuyendo así a promover el respeto de la diversidad cultural y la creatividad humana. Instituto de Patrimonio de España (2011).

Saberes ancestrales:

Se define los saberes, los conocimientos y las tecnologías como aprendizajes sociales en íntima relación. Como característica esencial de los saberes ubica su mayor relación con los aprendizajes integrales o las sabidurías de los pueblos. En relación a conocimiento y tecnologías construye la siguiente definición:

Los conocimientos se comprenden como aquellos aprendizajes específicos que las diversas culturas crean para definir explicaciones más particulares sobre su realidad. Las tecnologías, en cambio, son todas esas destrezas y capacidades para poner en práctica tanto saberes como conocimientos. (Senascyt, 2007).

En el tratamiento del tema de saberes, el plan contempla la siguiente tabla de contenidos:

AREA TEMÁTICA	SABERES
Tradición oral	Lengua, mitos, cuentos, leyendas, historias de vida.
Expresiones artísticas	Danza, música y juegos tradicionales, poesía popular, teatro popular.
Medicina ancestral	Sitios sagrados, plantas medicinales, limpias, baños de sanación, entre otros

Técnicas de producción	Técnicas de producción: Ecología agrícola, sistemas de terrazas, entre otros
Técnicas de construcción	Técnicas de construcción: Viviendas con adobe, caña guadua, bahareque, tapial, entre otros.
Técnicas artesanales	Alfarería, mazapán, textiles, ebanistería, herrería, trapiches-producción de aguardiente.
Astrología	Calendarios, ciclos lunares para la producción entre otros.
Gastronomía	Comida cotidiana, comida festiva y comida ritual.
Conocimientos sobre la naturaleza	Manejos de la biodiversidad.

Cuadro Elaborado por la Senacyt 2007

Los muebles tienen su historia, desde la prehistoria se conocen de estilos que hasta la actualidad son apetecibles por su historia, y el modernismo aplica a quienes se inclinan por lo más sencillo, o por su rareza de diseño o material.

El recubrimiento de paredes es un arte que se innova cada cierto tiempo, desde los tapices, relieves, estucados, murales y hasta crear una estructura decorativa para separar ambientes.

2.3. MARCO LEGAL

El proyecto deberá regirse a las leyes, normas y entidades que el estado ecuatoriano así lo requiera, como ley suprema tenemos a la:

Constitución de la República del Ecuador que determina en el:

Art 280.-- El Plan Nacional de Desarrollo es el instrumento al que se sujetarán las políticas, programas y proyectos públicos; la programación y

ejecución del presupuesto del Estado; y la inversión y la asignación de los recursos públicos; y coordinar las competencias exclusivas entre el Estado central y los gobiernos autónomos descentralizados. Su observancia será de carácter obligatorio para el sector público e indicativo para los demás sectores.

Así mismo basándose en la paja toquilla como identidad ecuatoriana y la interacción de los artesanos con los ancestros es importante mencionar los siguientes artículos de la Constitución:

Art. 385.-- El sistema nacional de ciencia, tecnología, innovación y saberes ancestrales, en el marco del respeto al ambiente, la naturaleza, la vida, las culturas y la soberanía, tendrá como finalidad:

1. Generar, adaptar y difundir conocimientos científicos y tecnológicos.
2. Recuperar, fortalecer y potenciar los saberes ancestrales.
3. Desarrollar tecnologías e innovaciones que impulsen la producción nacional, eleven la eficiencia y productividad, mejoren la calidad de vida y contribuyan a la realización del buen vivir.

Art. 21.- Las personas tienen derecho a construir y mantener su propia identidad cultural, a decidir sobre su pertenencia a una o varias comunidades culturales y a expresar dichas elecciones; a la libertad estética; a conocer la memoria histórica de sus culturas y a acceder a su patrimonio cultural; a difundir sus propias expresiones culturales y tener acceso a expresiones culturales diversas. No se podrá invocar la cultura cuando se atente contra los derechos reconocidos en la Constitución.

Art. 22.- Las personas tienen derecho a desarrollar su capacidad creativa, al ejercicio digno y sostenido de las actividades culturales y artísticas, y a beneficiarse de la protección de los derechos morales y patrimoniales que

les correspondan por las producciones científicas, literarias o artísticas de su autoría.

Art. 25.- Las personas tienen derecho a gozar de los beneficios y aplicaciones del progreso científico y de los saberes ancestrales.

Art. 33.- El trabajo es un derecho y un deber social, y un derecho económico, fuente de realización personal y base de la economía. El Estado garantizará a las personas trabajadoras el pleno respeto a su dignidad, una vida decorosa, remuneraciones y retribuciones justas y el desempeño de un trabajo saludable y libremente escogido o aceptado.

Art. 56.- Las comunidades, pueblos, y nacionalidades indígenas, el pueblo afro-ecuatoriano, el pueblo montubio y las comunas forman parte del Estado ecuatoriano, único e indivisible.

Por otra parte se enmarca también bajo el Plan Nacional del Buen Vivir que plantea: La Constitución del Ecuador recoge conceptualmente dos grandes avances en relación a los temas ambientales: los derechos de la naturaleza y los derechos ambientales en el marco del Buen Vivir como parte del nuevo régimen de desarrollo. Ecuador es el primer país del mundo que reconoce los derechos a la naturaleza a partir de las múltiples cosmovisiones de las diferentes culturas y nacionalidades a través del reconocimiento de los procesos naturales, sus dinámicas, los ciclos de vida, las capacidades de resiliencia y su derecho a la restauración. Esta perspectiva establece un mandato ecológico que supera la visión occidental de la naturaleza como un espacio de explotación. (Gudynas, 2011) (Senplades-Plan Nacional del Buen Vivir, 2009) Es decir que el Buen Vivir de la sociedad está ligado al ámbito natural y en relación a la producción de la paja toquilla como materia prima para generar unos ingresos sustentables que permitan a los productores acceder al Buen Vivir.

Otra importante ley que se menciona es La Ley del Artesano donde cuentan con los siguientes beneficios:

Laborales

- Exoneración de pago de decimotercero, decimocuarto sueldo y utilidades a los operarios y aprendices
- Exoneración del pago bonificación complementaria a los operarios y aprendices
- Protección del trabajo del artesano frente a los contratistas

Sociales

- Afiliación al seguro obligatorio para maestros de taller, operarios y aprendices
- Acceso a las prestaciones del seguro social
- Extensión del seguro social al grupo familiar
- No pago de fondos de reserva

Tributarios

- Facturación con tarifa 0% (I.V.A.)
- Declaración semestral del I.V.A
- Exoneración de impuesto a la exportación de artesanías
- Exoneración del pago del impuesto a la renta
- Exoneración del pago de los impuestos de patente municipal y activos totales
- Exoneración del impuesto a la transferencia de dominio de bienes inmuebles destinados a centros y talleres de capacitación artesanal.

(Artesanos Ecuador, 2013)

Para este tipo de proyecto el Estado Ecuatoriano apoya con políticas de financiación a los artesanos mediante el Banco Nacional de Fomento, a

través del Crédito Productivos para Producción, Comercio y Servicios, cuyas características son las siguientes:

- Destinado a todas las personas naturales o jurídicas, vinculadas con la actividad de producción, comercio y servicios en Ecuador
- Cubre los siguientes sectores: Agrícola, Forestal, Pecuario, Pesca y Pesca Artesanal, Pequeña Industria (Artesanía, Turismo, Comercio y Servicio)
- Porcentaje máximo de financiamiento: 80%.
- Montos de préstamo: Desde U\$S 500 hasta U\$S 300.000.
- La garantía puede ser Quirografaria (Personal), Prendaria o Hipotecaria

Así mismo en el caso que deseen exportar los productos pueden acceder a uno de los programas como Exporta fácil facilita las exportaciones ecuatorianas; siendo su objetivo fomentar la inclusión de las micro, pequeñas, medianas empresas (MIPYMES) y artesanos en los mercados internacionales, contribuyendo con la competitividad de los productos del Ecuador y beneficiando su economía. (Repositorio UCSG, 2013).

2.4. MARCO CONCEPTUAL

- **Recubrimiento de paredes:** Al decir revestimiento o recubrimiento estamos hablando del proceso que consiste en colocar algún tipo de material, alguna "capa" basada en algún elemento sólido o bien semi líquido con un objetivo determinado que varía desde la mera decoración a la protección de un ambiente, pasando por la necesidad de ocultar imperfecciones o circunstancias indeseables como cables o caños que no queremos que se vean. Los revestimientos pueden llevarse a cabo sobre paredes tanto exteriores como interiores, y existen materiales aptos para cada fin. Pues las paredes, son la superficie que más

posibilidades ofrece en cuanto a variedad. Dentro de la amplia gama se destacan las piedras (tantos las artificiales como las reales) Estas se puede usar como un elemento de decoración al mismo tiempo que protege el hogar. (Revestimientos, 2013)

Tipos de recubrimiento de paredes:

Recubrimientos flexibles. Se puede escoger entre infinidad de tipos y materiales distintos. Existe, por ejemplo, papel lavable o no, lisos o en relieve y hasta adhesivos. Hay revestimientos murales de corcho, de trama de fibras naturales o teñidas, de tela o materiales sintéticos aterciopelados y que ayudan a amortiguar los ruidos.

Entre los recubrimientos flexibles más conocidos se pueden mencionar:

Linóleo: Sustancia plástica elaborada a partir de aceite de linaza, adherido a una base similar al yute. Este producto se vende en rollos de 1,90 m de ancho por 25 m a 30 m de largo, con espesor de 2 mm a 6 mm y apariencia parecida al jebe.

Alfombras: Mientras que en los pisos éstas se usan principalmente con fines de confort, su empleo en muros obedece a exigencias decorativas y control acústico. Se colocan sobre listones empotrados que se dejan en el enlucido de la pared, para facilitar el claveteado o adherencia.

Papel decorativo (Papeles estampados con dibujos): Ahora se producen de buena calidad y lavables; en rollos de 0,50 m de ancho por 10 m de largo. Se colocan con pegamento, utilizando brocha, y se alisan con rodillo. Hay que cuidar que los dibujos

empalmen. Fue toda una tendencia hasta los 90, cuando comenzó a quedar completamente desfasado. Hoy el papel pintado vuelve a ser una de las últimas tendencias en decoración de interiores, y es que además de que existen miles de diseños para todos los gustos y estilos es un recurso fácil y rápido para renovar tus paredes.

Telas, cueros y sintéticos similares: Si las telas son delgadas, ligeras, de consistencia igual a la del papel, pueden aplicarse bien en muros y cielos rasos. Las telas pesadas, los cueros y similares, requieren de una estructura auxiliar de listones y triplay.

Fotomurales: Son enormes imágenes (en resoluciones de buena calidad) capaces de cubrir paredes enteras con aquella imagen que elijas. Es una de las mejores opciones estéticas no solo a nivel visual sino también para conseguir aportar a cada espacio el ambiente que buscamos.

Murales Trompe l'Oeil: Son nada más y nada menos que murales que crean ilusiones ópticas de espacios, 'trampas para el ojo' que colocadas estratégicamente conseguirán ampliar visualmente los espacios. De este modo, por ejemplo, podrás colocar paredes, ventanas o balcones en realidad inexistentes.

Recubrimientos rígidos: Pueden ser enchapes (recubrimientos con chapas) de piedra natural o artificial, madera, material sintético, tarrajeos y enlucidos o pinturas, entre otros. Entre los recubrimientos rígidos más conocidos se pueden mencionar:

Enchape de piedra natural: Significa recubrir las paredes con láminas de piedra, lajas naturales, lajas de arcilla o mármol.

Enchape de piedra: Como en los casos de muros de piedra expuesta, se puede tener enchapes que muestren desde un acabado rústico hasta uno muy pulido sobre la base de piedras labradas. No se emplean más de dos pisos de altura. La piedra labrada, cuyo espesor varía de 4 a 6 pulgadas, se coloca con anclajes metálicos especiales.

Enchape de lajas: Las lajas naturales son placas o piezas de piedra estratificada de grosor casi uniforme, que resultan de la habilitación en la cantera. El espesor varía de 2,5 cm a 4 cm, y alcanzan dimensiones de 70 cm x 60 cm. También hay unidades de 2 cm de espesor, pero de menor dimensión.

Enchape de mármol: Los mármoles son materiales clásicos de revestimiento, cuya materia prima se encuentra en la naturaleza en variedades muy apreciadas. La mezcla con distintas sustancias minerales produce una diversa gama de colores a manera de manchas y vetas.

Enchape de piedra artificial: Es el recubrimiento con losetas de arcilla cocida, que consiste en aplicar piezas delgadas de cerámica con ayuda de un mortero.

Enchape de madera: Es el recubrimiento que se realiza sobre las paredes pero con madera y sus derivados. Dentro de este tipo de enchape se hallan: Machihembrados. El largo de la madera puede variar desde un metro a más. Es trabajada en los bordes de forma machihembrada, los cuales poseen distintos espesores.

Enchapes con materiales sintéticos: Vinílico. Materiales sintéticos usados para el tratamiento de muros y techos de ambientes que requieren condiciones acústicas especiales. Se

emplean revestimientos de materiales absorbentes del sonido, los cuales son livianos y porosos.

Pinturas, barnices y técnicas pictóricas: Acabados. Primero habrá que elegir el tipo de pintura y el resultado que se quiere lograr; considerando qué uso se le va a dar, si es exterior o interior, el maltrato que puede recibir (el acabado debe ser ajeno a cualquier daño). A partir de ahí contamos con los siguientes recubrimientos:

Imprimantes: Es un producto elaborado a base de copolímeros vinilo-acrílicos, que posee excelentes propiedades de adherencia y sellado del poro. La pasta puede ser de tiza y cola, tiza y látex o temple y látex. El empaste debe ser del mismo color que la imprimación; luego se procede a un lijado fino y posteriormente se realiza el acabado con la pintura específica.

Pinturas: En muros, interiores o exteriores, conviene usar látex de primera calidad. Su secado (al tacto) debe ser a los 30 minutos, y el repintado a las seis horas. En los muros viejos se debe retirar con espátulado la pintura existente o darles una mano de pintura clara; si la pared se halla en buen estado se realiza un lijado fino. Si va a cambiarse el color de oscuro a claro se necesitan tres o más manos de pintura; de claro a oscuro se requieren dos; y del mismo color, una mano con empaste. Este tipo de recubrimiento para paredes es el de mayor difusión en todo el mundo.

Revestimientos: Tus paredes pueden ir completamente cubiertas por madera, piedra (mármol, ladrillo, etc.), cerámica (azulejos o porcelana, por ejemplo) o acero, entre muchos otros materiales.

Eso sí, deberás informarte bien antes de tomar una decisión puesto que no todos los materiales son recomendables para todos los espacios ya sea por estética o por funcionalidad.

Venecitas: Son mosaicos decorativos a base de pequeños azulejos o piedrecitas, perfectos para decorar espacios húmedos como cuartos de baño o cocinas puesto que poseen una enorme resistencia a la humedad y son muy fáciles de limpiar.

Acero inoxidable: Este recubrimiento es perfecto para la cocina, donde será resistente y sobre todo muy funcional gracias a su facilidad de limpieza. (Interiorismos , 2014) (Arqhys Arquitectura & Diseño, 2013)

Mobiliario: Se entiende normalmente por mobiliario todo aquel elemento o ítem que sirva para decorar los ambientes de una casa y que tenga la posibilidad de ser movido de lugar. El mobiliario es el grupo de muebles que existen en una vivienda aunque también pueden entrar dentro de este grupo elementos de decoración y accesorios que completan el espacio y lo hacen más apropiado para la vivienda.

Estructura del mueble

Es el conjunto de piezas y partes del mismo que lo constituyen teniendo en cuenta las formas o modos de unión entre las distintas piezas o partes.

El hecho de que dos muebles determinados pueden tener idéntica forma, dimensiones y aspectos pero diferente estructura, bien sea por la distinta forma y materiales de las piezas que la componen o por la manera de estar unidas tales piezas para integrar el conjunto.

La estructura es, sin embargo, factor que influye en una serie de cualidades del mueble, tales como su resistencia, durabilidad, ligereza y manejabilidad.

Para el diseñador de muebles, el conocimiento de la estructura de los mismos y las relaciones de ésta con las formas es imprescindible, por cuanto al dibujar un mueble habrá de pensar no sólo en su forma y aspecto general y de detalles sino también en la estructura necesario para lograrlo respetando al mismo tiempo las restantes condiciones exigidas a su proyecto, tales como: función, resistencia, etc. e incluso coste.

Ensamblés

La unión permanente entre las piezas de madera que forman la estructura de un mueble puede realizarse, según se ha visto, por encolado o por clavado y encolado; pero en cualquiera de ambos casos la unión de las piezas a tope no resulta en general suficientemente resistente para soportar los esfuerzos a que estará sometida.

Fotografía 4: Ensamblés

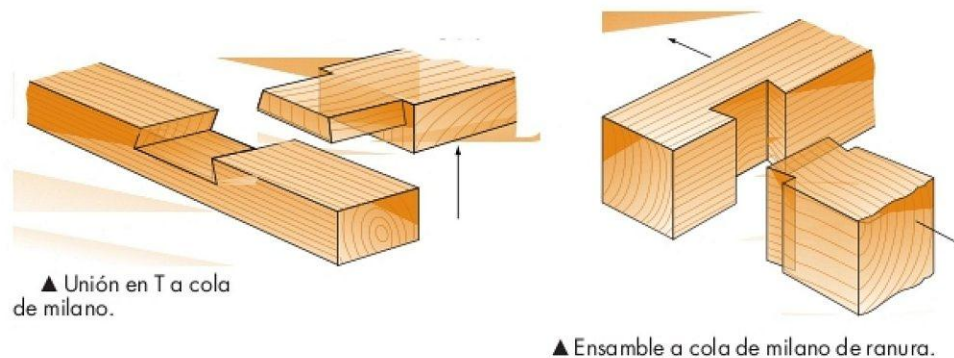

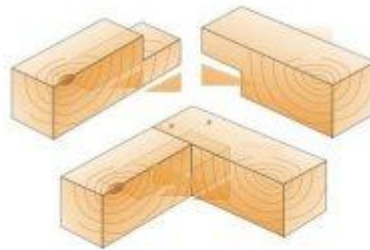

▲ Ensamble a media madera.

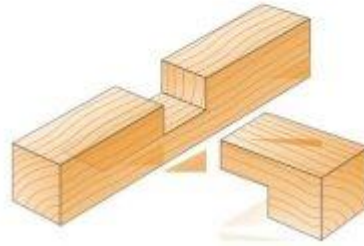

▲ Ensamble a media madera en T.

Clasificación de los muebles:

Existe una extensísima variedad de formas de los muebles, para el estudio de sus estructuras hay que proceder a una agrupación por sus similitudes, se lo puede clasificar de la siguiente manera:

Primer grupo: Muebles de caja.

Segundo grupo: Muebles de tabla.

Tercer grupo: Muebles de reposo.

En los del primer grupo incluimos además de las cajas o arcas toda la diversidad de armarios y sus derivaciones.

En el segundo se incluye toda la gama de mesas y sus similares.

El tercer grupo lo forman la sillería en general, bancos y lechos.

Sin embargo también se suelen clasificar en diferentes tipos, de acuerdo a la habitación a la que esté destinada (por ejemplo mobiliario de la habitación, del comedor, de la cocina), de acuerdo al tipo de material

(como por ejemplo mobiliario de metal, de madera, de Policloruro de vinilo “PVC” o de plástico), de acuerdo al estilo (moderno, clásico, juvenil, para niños, etc.). El mobiliario está pensado especialmente, independientemente de cual sea su estilo o forma, para permitir al ser humano realizar las diferentes actividades de la vida diaria como dormir, comer, estudiar, leer, relajarse, mirar televisión, etc.

Hoy en día el diseño industrial es el área desde la cual se planea y ejecuta la producción de diferentes tipos de muebles, algunos más modernos y únicos mientras otros pasan a ser muebles masivos que siguen determinados estilos genéricos. (Definicionabc, 2007-2014) (Ediciones Ceac S.A., 1973).

Ergonomía:

La ergonomía es una ciencia de carácter multidisciplinar que se desarrolla principalmente como consecuencia de los problemas de diseño y operación que se presentaron con el desarrollo de nuevos sistemas y métodos de trabajo, los cuales siempre han estado íntimamente relacionados con la evolución y avance de la tecnología. La meta de la ciencia de la ergonomía es hallar una mejor correspondencia entre el trabajador y las condiciones de trabajo. La ergonomía examina:

Mobiliario Ergonómico:

De nada sirve contar con un equipo ergonómicamente preparado, si luego se trabaja sobre una mesa en la que no caben las piernas, o se utiliza una silla sin respaldo. Las malas posturas representan, en general, el 75% de las lesiones: dolores de espalda, molestias cervicales, lumbalgias.

- Superficie de color claro y mate.
- Estable.

- Que soporte el peso de cualquier persona que se apoye sobre alguno de sus bordes.
- De dimensiones suficientes como para permitir una colocación flexible de todo el material de trabajo.
- Se recomiendan unas medidas mínimas de 120 x 90 centímetros.
- Altura regulable.
- Espacio interior suficiente.
- Para evitar que las rodillas choquen o que no se puedan estirar un poco las piernas, 60 centímetros de ancho y 65-70 centímetros de profundidad son las medidas más aconsejables.

Silla:

Las sillas destinadas a los puestos de trabajo con pantallas de visualización deberían cumplir los siguientes requisitos de diseño:

- Estable.
- sillas con cinco apoyos y de ruedas antideslizantes, que eviten desplazamientos involuntarios.
- Éstas permiten mayor libertad de movimiento, evitando, a la vez, algunas posturas forzadas.
- Graduable en cuanto a altura.
- Los pies han de apoyarse en el suelo.
- En caso de personas bajas o niños es aconsejable utilizar un reposapiés que, además, evita la compresión de la circulación en los muslos.
- Ajuste la altura del asiento de acuerdo con la altura de la mesa. Si una vez ajustada la altura no puede apoyar los pies con comodidad solicite un reposapiés.
- Respaldo regulable en altura, profundidad e inclinación.
- La base del asiento ha de ser flexible pero firme.

Fotografía 5: La silla

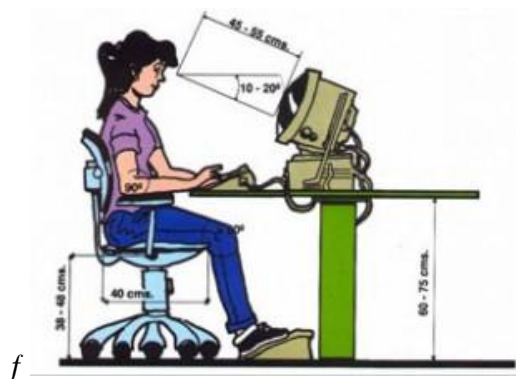

Identidad ecuatoriana: la identidad nacional es el resultado de un largo proceso histórico que se manifiesta fundamentalmente a través del idioma, las tradiciones y costumbres, la historia común, los valores generales, las aspiraciones como pueblo, la composición étnica de los habitantes, la cultura específica que ellos han generado, etc. Las sociedades aborígenes de la época preincásica, dejaron un legado histórico-cultural que forma parte de la identidad ecuatoriana. También el Incario incorporó nuevos rasgos de identidad. La conquista y la colonización española aportaron con otros tantos nuevos elementos a la identidad de la Real Audiencia de Quito. Sobre la base de esas herencias, pero también con los nuevos aportes de la vida republicana, durante el siglo XIX y el XX se han logrado consolidar y hacer conciencia los múltiples rasgos de la identidad nacional ecuatoriana. Pero, al mismo tiempo, desde el Estado se han procurado generar elementos y rasgos de identidad nacional. (Educar, 2014)

Sin embargo, la identidad ecuatoriana está en peligro debido a la globalización y a la cantidad de firmas extranjeras que han entrado al país y poco a poco nos han vuelto dependientes de sus productos, que si bien es cierto no son indispensables nos hacen la vida más cómoda. Por otra parte para perder algo hay que tenerlo y la mayoría de ecuatorianos son

una mezcla de tradiciones ecuatorianas y extranjeras y muchas veces no se identifica cuáles son las nacionales, ya que una característica básica de la mayoría de ecuatorianos es el deseo de parecerse a algo de a fuera, y esto no es malo el problema es que como nunca nadie enseñó a valorar la propia historia muchas veces no hay una idea clara de que es en verdad lo que hace único y hermoso a este pedazo de tierra llamada Ecuador. Pues la identidad tiene que nacer libremente de cada individuo es muy arrogante pensar que podemos decidir por todo un pueblo y definir qué es lo que pertenece como legado cultural. (Tatiana Mejía, 2009). Pues los ecuatorianos son el espejo que se reproduce de una nación con su complejidad cultural.

CAPITULO 3

3. METODOLOGÍA DE LA INVESTIGACIÓN

3.1. METODOLOGÍA DE LA INVESTIGACIÓN

Una vez finalizada la revisión bibliográfica, el siguiente paso es considerar el marco metodológico en el cual se identificará la naturaleza de la investigación, el diseño de la misma, tipo, población, las técnicas e instrumentos de recolección de datos, así como la validez, con el fin de dar respuestas en forma ordenada y sistemática a las interrogantes planteadas.

3.2. DISEÑO DE LA INVESTIGACIÓN

Según, Tamayo (2007, p.110), argumenta “cuando los datos se recogen directamente de la realidad, por lo cual se denomina primarios, su valor radica en que permiten cerciorarse de las verdaderas condiciones en que se han obtenido los datos”.

En tal sentido, la presente investigación de acuerdo con los objetivos planteados, se ubicó en un diseño de campo apoyada en una investigación documental de carácter analítico debido a que se pretende analizar la incidencia

Al respecto, Sierra (Citado por Ramírez, 1999), define la investigación de campo como “aquél tipo de investigación a través de la cual se estudian los fenómenos sociales en su ambiente natural” (p.76). En otro orden de ideas, Arias (2004), considera a la investigación documental como el proceso basado en la búsqueda y análisis de datos secundarios, es decir,

datos registrados por otros investigadores en fuentes documentales, impresas, audiovisuales o electrónicas.

La Universidad Pedagógica Experimental Libertador (UPEL, 2003), en el Manual de Trabajos de Grado de Especialización y Maestría y Tesis Doctorales define a este tipo de investigación:

“Se entiende por Investigación de Campo, el análisis sistemático de problemas en la realidad, con el propósito bien sea de describirlos, interpretarlos, entender su naturaleza y factores constituyentes, explicar sus causas y efectos o predecir su ocurrencia, haciendo uso de métodos característicos de cualquiera de los paradigmas o enfoques de investigación conocidos o en desarrollo. Los datos de interés son recogidos en forma directa de la realidad; en éste sentido se trata de investigaciones a partir de datos originales o primarios...” (p. 14).

La presente investigación cumple con estas características, en virtud que se obtuvieron los datos directamente de la realidad (de los estudiantes de la Facultad de Arquitectura, Carrera de Diseño, y a personas particulares), se analizaron materiales impresos, electrónicos.

Modalidad de la Investigación:

La modalidad de esta investigación es un proyecto factible y basado en la investigación de campo, porque posibilita la obtención de datos que se encuentran en distintos materiales impresos, realizables; que se puede sustentar teórica, práctica y legalmente.

FERNANDEZ C. Y BAPTISTA L. (2003). En su libro: Metodología de la investigación mencionada:

“Un proyecto factible consiste en elaborar un propuesta viable que atiende a necesidades en una institución, organización o grupo social

que se han evidenciado a través de una investigación documental y de campo” (P.31).

De acuerdo a la cita de Fernández y Baptista se argumenta que el proyecto factible permite ofrecer una serie de beneficios que se aplicaran en el diseño interior.

3.3 TIPO DE INVESTIGACION

Este trabajo de investigación está dentro del paradigma cualitativo, es de tipo descriptivo y bibliográfico.

Paradigma Cualitativo

Por cuanto se busca la comprensión de las variables que intervienen en la investigación, con énfasis en los procesos de recolección, tejido, utilización, acabados.

Es aquella donde se estudia la calidad del material, tipos de técnicas de secado, tejido, duración y conservación del material, acabados etc. a través de entrevistas, observación de casos, grabaciones, dirigidas a la comunidad de tejedoras y público en general.

Descriptivo

Es el que solo pretende observar y describir los fenómenos en su ambiente natural para recoger datos cuantitativos y cualitativos de muchos sujetos. Esta investigación permite hacer estudios a profundidad como sucede en la realidad, se utiliza básicamente la observación.

Porque su propósito es decir como es y cómo se manifiesta determinado fenómeno social, buscando especificar las propiedades importantes del de personas, grupos, comunidades o cualquier fenómeno sometido análisis.

Ponce, Vicente Dr. (2005), en su artículo, los tipos de investigación expresa:

“La investigación descriptiva permite hacer estudios a profundidad, solo se describen los fenómenos como suceden en la realidad, utilizando básicamente la observación”. (p.26).

Bibliográfico

Consiste en recopilar datos valiéndose del manejo adecuado de libros, revistas, resultados de otras investigaciones, entrevistas etc.

La investigación bibliográfica se emplea en los momentos que se requiera diferentes textos, libros, documentos de consulta sobre el tema planteado en el presente estudio.

3.4 Recursos empleados

Humanos: Asesora- tutora designada por la Facultad de Arquitectura, docentes, estudiantes, de la Carrera de Diseño; equipo de tejedores expertos en paja toquilla, arquitectos responsables de la validación de las encuestas y propuesta; personal contratado para el empastado del informe; y, la autora de la investigación.

Materiales: Documentos técnicos relacionados con el proceso de elaboración de la investigación; bibliografía y webgrafía seleccionada y consultada; instrumentos borradores de recolección de la información bibliográfica; útiles de trabajo (lápices, esferográficos, resaltadores, clips, carpetas); computadora, pendrive, CD; impresora, papel bond A4; infocus, presentaciones power point; solicitudes de autorización y aceptación de validaciones; formatos de validación; encuestas; syllabus diseñados por los docentes; cámara fotográfica, teléfono; material de empastado.

Económicos: Fondos de financiamiento de los materiales y movilización que demanda la investigación.

3.3. POBLACIÓN Y MUESTRA

La investigación se realizara a ciertos sectores poblacionales de mayor y menor posibilidad adquisitiva en donde obtendremos la información mediante encuestas.

Para aclarar un poco más el tema explicaremos los significados de población y muestra a través de sus definiciones.

Población: La población es un conjunto de individuos de la misma clase, limitada por el estudio. Según Tamayo y Tamayo, (1997), "La población se define como la totalidad del fenómeno a estudiar donde las unidades de población posee una característica común la cual se estudia y da origen a los datos de la investigación"(P.114).

Entonces, una población es el conjunto de todas las cosas que concuerdan con una serie determinada de especificaciones. Un censo, por ejemplo, es el recuento de todos los elementos de una población.

Muestra: La muestra es la que puede determinar la problemática ya que les capaz de generar los datos con los cuales se identifican las fallas dentro del proceso. Según Tamayo, T. Y Tamayo, M (1997), afirma que la muestra " es el grupo de individuos que se toma de la población, para estudiar un fenómeno estadístico" (p.38).

Muestra aleatoria: Es cuando la elección sigue un método impredecible. El muestreo aleatorio puede referirse también a tomar una serie de observaciones independientes de la misma distribución de probabilidad.

Las muestras nos permiten mediante la inferencia estadística representar los resultados de la población de donde haya extraído, pero existiendo una potencial variación al azar en los resultados que se denomina error de muestreo. En el caso de muestras aleatorias, la estadística dispone de medidas para evaluar el error de muestreo. Por lo tanto, las estimaciones obtenidas a partir de muestras aleatorias pueden ir acompañadas de medidas de la incertidumbre asociada a la estimación. Esto puede tomar la forma de un error estándar, o si la muestra es lo suficientemente grande y mediante el teorema central del límite, podrán calcularse intervalos de confianza. (Enciclopedia financiera, 2014).

3.4. TÉCNICAS E INSTRUMENTOS DE RECOLECCIÓN DE DATOS

Para la recolección de datos se utilizará como herramienta de investigación la encuesta, la cual se realizará a 90 personas entre hombres y mujeres.

Las personas serán encuestadas vía online a través de la página SurveyMonkey, la misma que es una herramienta para realizar encuestas en línea, y otras con encuestas presencial.

El muestreo aplicado es aleatorio, porque se selecciona al azar a los miembros de la población y cada miembro tiene igual oportunidad de ser incluido y emitir sus criterios respecto a planteados en la encuesta, Se determina la siguiente muestra representativa de ciento ochenta personas.

Cuadro de Universo y Muestra

Involucrados	Población	Muestra	Técnica de muestreo	Técnica de recolección de datos.
Personas que visitaron página Survey Monkey	58	58	Aleatorio	Encuesta
Docentes	11	11	Aleatorio	Encuesta
Estudiantes Cuarto Ciclo	26	21	Aleatorio	Encuesta
Tejedoras	8	8	Ninguna	Entrevista

Elaborado por: Karina Ibáñez

3.5. RECURSOS FUENTES CRONOGRAMA Y PRESUPUESTO PARA LA RECOLECCIÓN DE DATOS

Como se había mencionado anteriormente se realizará la encuesta de dos maneras: utilizando una herramienta digital, es decir que se creó mediante un programa web como lo es SurveyMonkey la cual fue subida a la plataforma el 31 de agosto de 2014 y se recogió la respuesta de 58 personas hasta el 27 de octubre de 2014; mientras que a las 32 personas restantes se efectuó del 28 de octubre al 31 de octubre la recolección de datos presencialmente a estudiantes y docentes de la Universidad Laica Vicente Rocafuerte de Guayaquil.

El modelo de la encuesta se encuentra en el [Anexo 1](#)

Tabla 2: Cronograma

Nombre de la tarea		Duración	Comienzo	Fin
Capítulo 1	1.6 Sistematización de la información	31 días	01/10/2014	31/10/2014
	1.8 Objetivos específicos			
	1.9 Límites de la investigación			
	1.10 Identificación de las variables			
	1.11 Hipótesis			
	1.12 Operacionalización de las variables			
Capítulo 2	2.1 Antecedentes referenciales y de investigación	30 días	01/11/2014	30/11/2014
	2.3 Marco Legal			
	2.4 Marco Conceptual			
Capítulo 3	3.4 Recursos Fuentes Cronograma y Presupuesto para la recolección de datos	22 días	01/12/2014	22/12/2014
	3.5 Tratamiento a la información, procesamiento y análisis			
	3.6 Presentación de resultados			
Capítulo 4	La propuesta	27 días	05/01/2015	31/01/2015
Correcciones de los capítulos		15 días	01/02/2015	15/02/2015
Conclusiones, Recomendaciones y Anexos		13 días	16/02/2015	28/02/2015
Portada, contenido, certificación tutor, declaración, agradecimiento, dedicatoria, Resumen ejecutivo e introducción		31 días	01/03/2015	31/03/2015
Correcciones		24 días	01/04/2015	24/04/2015
Corrección final para presentación completa		18 días	25/04/2015	12/05/2015

Tabla 3: Presupuesto

<u>Rubros</u>	<u>Detalle</u>
Transporte	
Movilización Quito – Guayaquil	\$ 1.040,00
Movilización Guayaquil - Montecristi	\$ 30,00
Útiles y suministros	
Impresión encuesta	\$ 0,20
Copias de las 32 encuestas	\$ 0,96
Empastado	\$90,00
Impresiones tesis final	\$70,00
Proyecto a escala	\$150,00
Proyecto a escala real	\$300,00
Alimentación	\$ 80,00
Uso de internet	\$ 100,00
Total	\$1861,16

3.6. TRATAMIENTO DE LA INFORMACIÓN, PROCESAMIENTO Y ANÁLISIS

Los resultados que se presentan están basados en 90 encuestas y son los siguientes:

o ¿Conoces qué uso se le da a la paja toquilla?

Tabla 4: Conocimiento del uso de la paja toquilla

	Cantidad de personas	Porcentaje
Si	70	78%
No	3	3%
Tal vez	17	19%
Total	90	100%

Ilustración 1: Conocimiento del uso de la paja toquilla

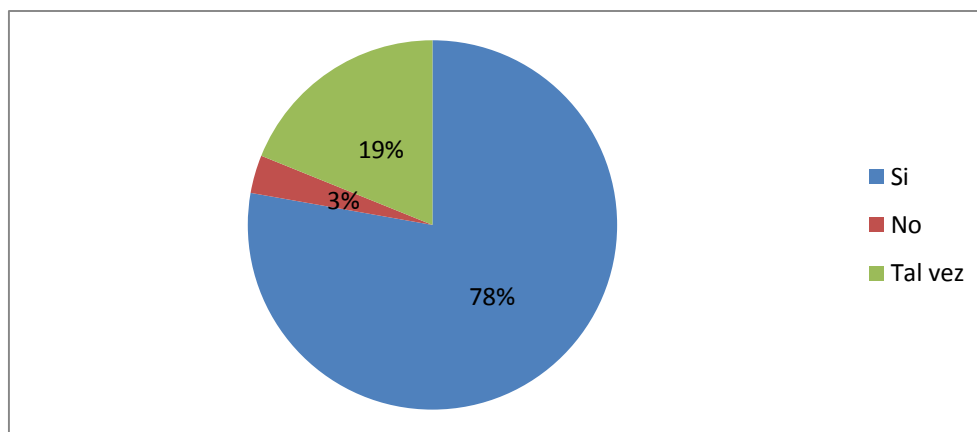

Fuente: Encuesta aplicada a población objetivo

Elaborado por: Karina Elizabeth Ibáñez Cedeño

De acuerdo a los encuestados se puede observar en el gráfico que el 78% que corresponde a 70 personas dijeron que Si conocen el uso de la paja toquilla mientras que un 19% que pertenece a 17 encuestados indicaron que Tal vez tenían conocimiento sobre el uso de la paja toquilla y la diferencia del 3% no tienen conocimiento.

¿Estarías de acuerdo que la paja toquilla se la utilice en el diseño de interiores?

Tabla 5: Uso de la paja toquilla en el diseño de interiores

	Cantidad de personas	Porcentaje
Si	66	73%
No	14	16%
Tal vez	10	11%
Total	90	100%

Ilustración 2: Uso de la paja toquilla en el diseño de interiores

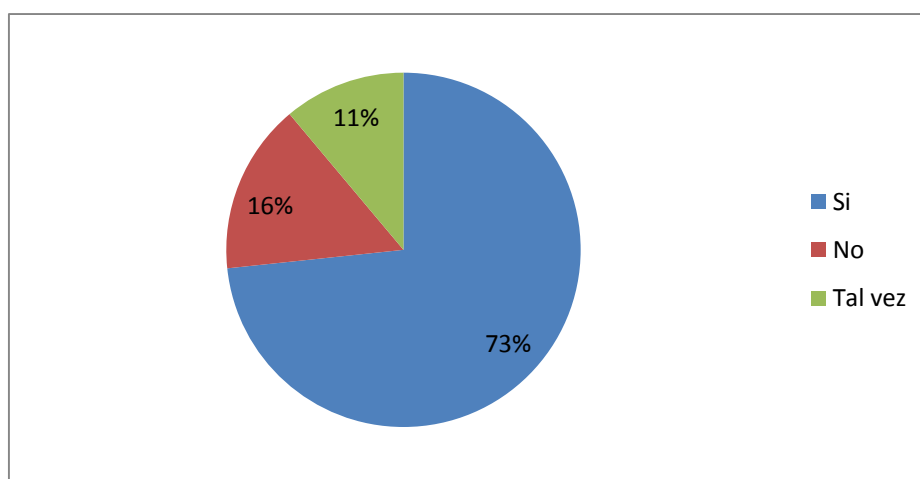

Fuente: Encuesta aplicada a población objetivo

Elaborado por: Karina Elizabeth Ibáñez Cedeño

Según los encuestados un 73% que pertenece a 66 personas que están de acuerdo que la paja toquilla se utilice en el diseño de interiores mientras que el 16% que corresponde a 14 encuestados no están de acuerdo por lo tanto la diferencia del 11% dijeron que Tal vez estarían de acuerdo en el uso de la paja toquilla en el diseño de interiores.

¿Consideras que la paja toquilla es parte de nuestra identidad nacional?

Tabla 6: La paja toquilla parte de nuestra identidad nacional

	Cantidad de personas	Porcentaje
Si	87	97%
No		0%
Tal vez	3	3%
Total	90	100%

Ilustración 3: La paja toquilla parte de nuestra identidad nacional

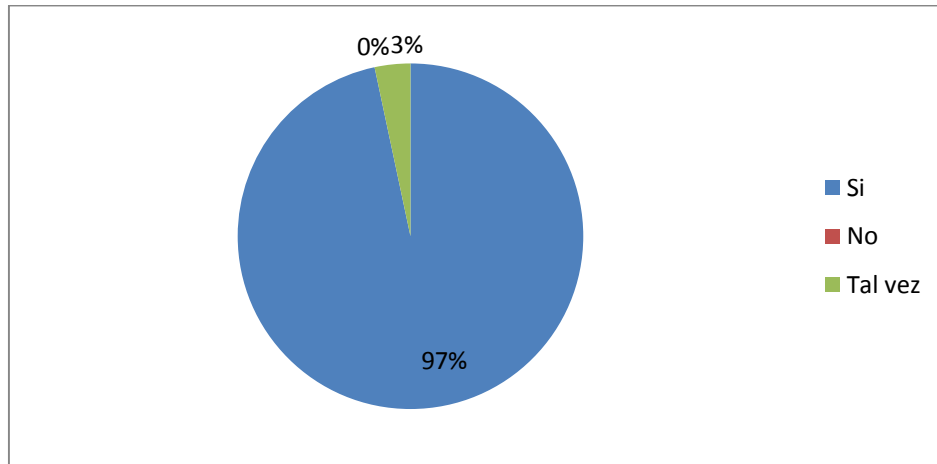

Fuente: Encuesta aplicada a población objetivo

Elaborado por: Karina Elizabeth Ibáñez Cedeño

El porcentaje más alto de frecuencia sobre la consideración de la paja toquilla como parte de la identidad nacional corresponde al 97% es decir que 87 encuestados manifestaron que Si mientras que la diferencia del 3% respondieron con un No. Esto indica que las personas si consideran a la paja toquilla como parte de la identidad nacional de este país.

¿Estaría bien que otros países cultiven esta planta?

Tabla 7: Cultivación de la planta en otros países

	Cantidad de personas	Porcentaje
Si	48	53%
No	17	19%
Tal vez	25	28%
Total	90	100%

Ilustración 4: Cultivación de la planta en otros países

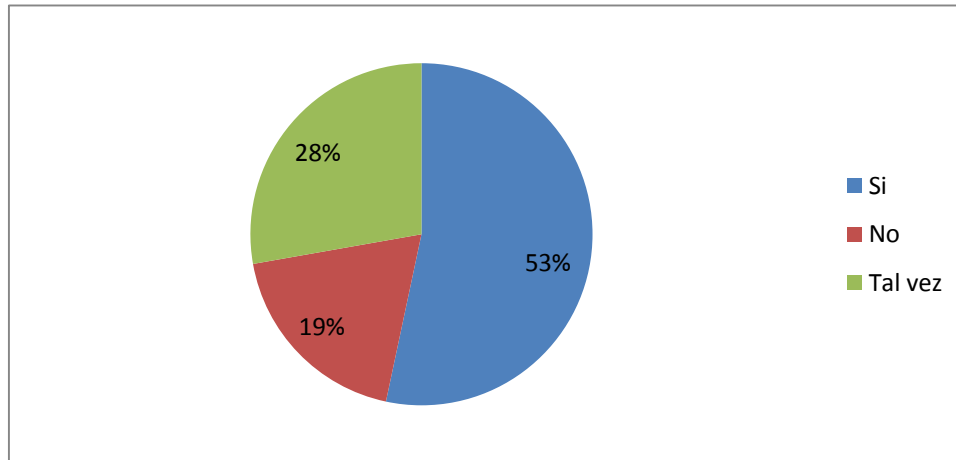

Fuente: Encuesta aplicada a población objetivo

Elaborado por: Karina Elizabeth Ibáñez Cedeño

Según los resultados obtenidos un 53% que corresponde a 48 personas dijeron que si estarían de acuerdo con la cultivación de la planta en otros países, mientras que el 28% que pertenece a 25 encuestados dijeron q Tal vez estarían de acuerdo por ende la diferencia del 19% con 17 personas dijeron que No estaría bien que la planta se cultive en otros países.

¿Comprarías mobiliarios donde se combine la paja toquilla con madera?

Tabla 8: Adquisición de mobiliarios donde se combine la paja toquilla con la madera

	Cantidad de personas	Porcentaje
Si	70	78%
No	5	6%
Tal vez	15	17%
Total	90	100%

Ilustración 5: Adquisición de mobiliarios donde se combine la paja toquilla con la madera

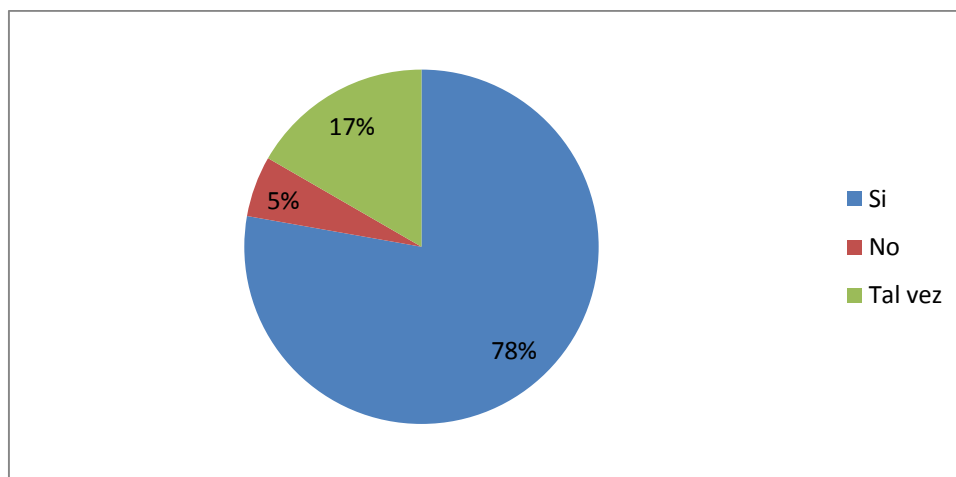

Fuente: Encuesta aplicada a población objetivo

Elaborado por: Karina Elizabeth Ibáñez Cedeño

La mayor parte de los encuestados muestran que Si comprarían mobiliario donde se combine la paja toquilla con madera con el 78% correspondiente a 70 personas mientras que el 17% que pertenece a 15 encuestados dijeron que Tal vez comprarían por lo que la diferencia del 5% emitieron su opinión con un No con respecto a adquirir un mobiliario de paja toquilla combinado con madera.

¿Conoces en qué provincia se produce la paja toquilla?

Tabla 9: Conocimiento en qué provincia se produce la paja toquilla

	Cantidad de personas	Porcentaje
Si	61	68%
No	22	24%
Tal vez	7	8%
Total	90	100%

Ilustración 6: Conocimiento en qué provincia se produce la paja toquilla

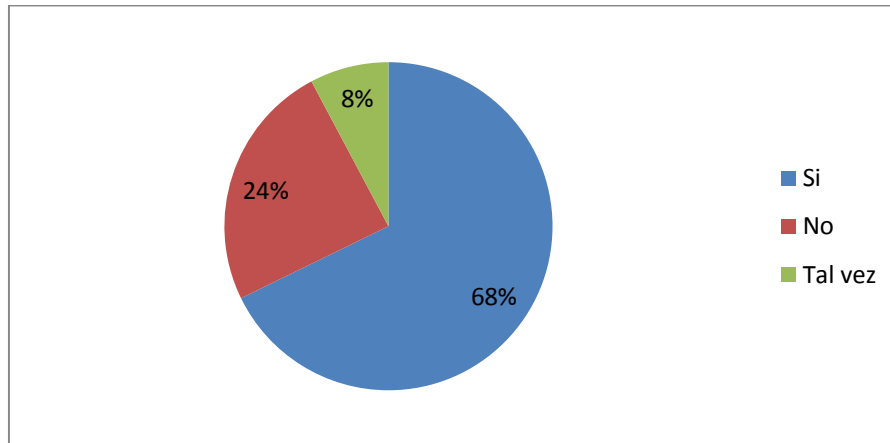

Fuente: Encuesta aplicada a población objetivo

Elaborado por: Karina Elizabeth Ibáñez Cedeño

En esta interrogante el 68% que corresponde a 61 personas opinaron que si conocen las provincias donde se produce la paja toquilla, sin embargo el 24% es decir 22 encuestados dijeron que no mientras que la diferencia de 8% dijeron que tal vez conocen en que provincias se origina la paja toquilla.

¿Sabes el costo real de un mobiliario donde se ha utilizado la paja toquilla?

Tabla 10: Conocimiento sobre el costo real de un mobiliario donde se ha utilizado la paja toquilla

	Cantidad de personas	Porcentaje
Si	6	7%
No	77	86%
Tal vez	7	8%
Total	90	100%

Ilustración 7: Conocimiento sobre el costo real de un mobiliario donde se ha utilizado la paja toquilla

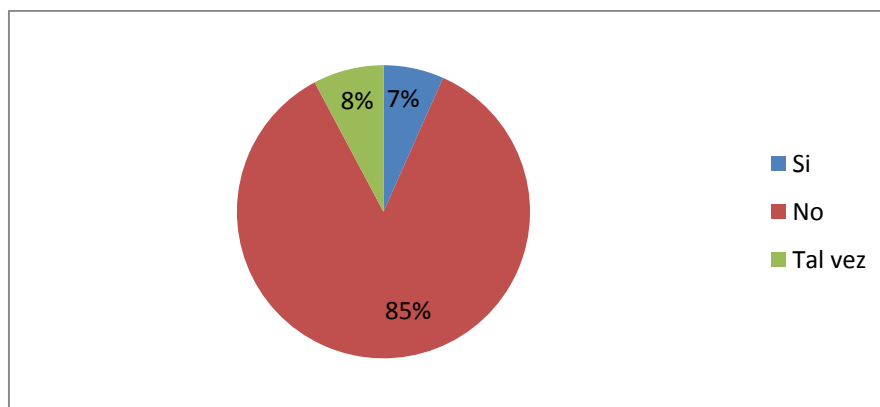

Fuente: Encuesta aplicada a población objetivo

Elaborado por: Karina Elizabeth Ibáñez Cedeño

El porcentaje más alto que corresponde a 77 personas es decir 85% dijeron que no conocen el costo real de un mobiliario hecho de paja toquilla mientras que un 8% que pertenecen a 7 personas tal vez tengan conocimiento sobre el costo de un mueble hecho de paja toquilla y la diferencia de 7% no tienen ningún conocimiento sobre el costo.

¿Qué pensarías de una empresa ecuatoriana que fabrique mobiliario y accesorios decorativos utilizando este material?

Tabla 11: Pensamiento sobre una empresa ecuatoriana que fabrique mobiliario y accesorios decorativos utilizando la paja toquilla

	Cantidad de personas	Porcentaje
Innovadora	29	25%
Negocio de emprendimiento	31	26%
Conservación de nuestra identidad	39	33%
Preservación del medio ambiente	19	16%
Total	118	100%

Ilustración 8: Pensamiento sobre una empresa ecuatoriana que fabrique mobiliario y accesorios decorativos utilizando la paja toquilla

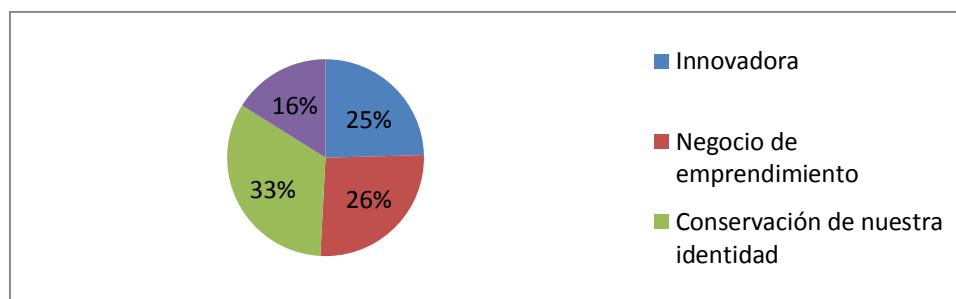

Fuente: Encuesta aplicada a población objetivo

Elaborado por: Karina Elizabeth Ibáñez Cedeño

Los encuestados expresaron lo que piensan sobre una empresa que fabrique mobiliario y accesorios decorativos utilizando a la paja toquilla como material donde 39 personas que corresponden al 33% dijeron que sería por conservación de nuestra identidad nacional, 31 encuestados que pertenecen al 26% dijeron que sería por negocio de emprendimiento, 29 personas que corresponden al 25% dijeron que es innovadora y por ultimo 19 de encuestados que pertenecen al 16% que es preservación del medio ambiente; cabe recalcar que el análisis de esta pregunta fue variable ya ue las respuestas fueron en algunos casos de dos opciones simultáneamente.

3.7. PRESENTACIÓN DE RESULTADOS

Las encuestas revelaron que la mayoría de los encuestados es decir del total de encuestados con el 78% conocen el uso de la paja toquilla así mismo conocen en que provincias se produce la paja toquilla en un 68% de la personas a las que se realizó las encuestas.

Del total de los encuestados están de acuerdo con que la paja toquilla se utilice en el diseño de interiores con el 73% pues así mismo casi el 100% con una diferencia de 3% de las personas consideran que la paja toquilla es parte de nuestra identidad ecuatoriana, a pesar de que un 53% considero que estaría bien que dicha planta se pueda cultivar en otros países.

El porcentaje de los encuestados que comprarían un mobiliario hecho de paja toquilla y madera es del 78%, sin embargo un 86% no conoce el costo real de un mobiliario hecho de paja toquilla.

Finalmente los porcentajes más alto sobre lo que los encuestados opinan de una empresa que fabrique mobiliario y accesorios decorativos utilizando a la paja toquilla como material son el 33% como conservación de nuestra identidad y un 26% como negocio de emprendimiento.

Para solventar dudas sobre el procesamiento e incursión de la paja toquilla se realizó la siguiente encuesta a Tejedoras del cantón Montecristi.

UNIVERSIDAD LAICA VICENTE ROCAFUERTE

FACULTAD DE ARQUITECTURA, CARRERA DE DISEÑO

**ENTREVISTA A TEJEDORAS Y DUEÑOS DE NEGOCIOS DE
PAJA TOQUILLA**

Pregunta 1

¿Considera usted que es necesario capacitar a pobladores de Montecristi para que el tejido de la paja toquilla no pierda su identidad nacional?

Pregunta 2

¿Qué tiempo usted tarda en realizar un tejido utilizando la paja toquilla?

Pregunta 3

¿Considera usted que la paja toquilla además de producir sombreros y artesanías podría ser utilizada en la elaboración de muebles, cenefas?

Pregunta 4

¿Cree usted que si se aumentara la mano de obra calificada podríamos mejorar la calidad del tejido?

UNIVERSIDAD LAICA VICENTE ROCAFUERTE

FACULTAD DE ARQUITECTURA, CARRERA DE DISEÑO

**INFORME DE ANALISIS DE ENTREVISTA A TEJEDORAS DE
PAJA TOQUILLA**

La entrevista se la realizó a ocho tejedoras de paja toquilla, con cuestionario de preguntas abiertas y el análisis se lo realizó ponderando los criterios más relevantes.

1.- Seis tejedoras respondieron, que si es necesario que se realice capacitaciones relacionadas con los tejidos en esta fibra vegetal, mercadeo, costos para optimizar la actividad productiva. Las tejedoras transmiten sus conocimientos a sus más allegados pero se pretendería mejorar las técnicas de confección, otorgándose en los trabajos mejores diseños y acabados, y de esta forma se favorecería económicamente a muchas personas del sector, fortaleciéndose nuestra identidad nacional.

2.- Las ocho tejedoras indicaron que el tiempo varía dependiendo del tejido que se quiera realizar. La calidad depende de los procesos principales en su confección, como son el tejido y blanqueo. La mejor manera de calibrar la calidad de la estructura es contar el número de fibras por pulgada cuadrada. Menos de 300 serían consideradas de baja calidad. Los más raros y más costosos tienen de 1.600 a 2.000 fibras por pulgada cuadrada, y son vendidos a precios muy elevados.

3.- Las ocho encuestadas están de acuerdo que se podría utilizar para la fabricación de muebles debido a que el material es de fácil limpieza, resistente, y que de esta forma se abriría un mercado importante dentro del país y fuera de él.

4.- Las ocho encuestadas dijeron que si se aumentara la mano de obra calificada podríamos mejorar la calidad del tejido, pero que falta apoyo del gobierno y de empresa privada.

5.- Seis de las encuestadas dijeron que si ya que ellas habían aprendido de sus padres a tejer con este material además que ellas consideraban que esta tradición no podría morir.

6.-Siete de las encuestadas pensaron que sería beneficioso para el país en lo económico elaborar mobiliarios y accesorios decorativos utilizando paja toquilla debido a que este producto seria reconocido dentro y fuera de nuestro territorio por ser diseños únicos fabricado con material de óptima calidad.

CAPITULO 4

4. LA PROPUESTA

4.1. TÍTULO DE LA PROPUESTA

Elaboración de mobiliarios y accesorios decorativos para áreas sociales utilizando la paja toquilla.

4.2. JUSTIFICACIÓN DE LA PROPUESTA

Durante los últimos años, las tendencias para el diseño interior se han orientado hacia todo lo ecológico y lo natural, es decir evitando el uso de materiales nocivos para la salud y tratando de que sean en su mayoría biodegradables. Existen muchos tipos distintos de fibras naturales de origen vegetal que se utilizan desde la antigüedad para elaborar accesorios decorativos, complementos y mobiliario. Dependiendo de la planta de la que provienen adquieren unas u otras características que serán más apropiadas en función del resultado que queramos obtener. Normalmente nos referimos al mimbre y al ratán como las más conocidas pero existen muchas más como: el esparto, el bambú, el cáñamo o el yute.

Se considera que la propuesta tiene una vital importancia para el Ecuador debido a que al utilizar la paja toquilla como materia prima en la elaboración de los diseños de interiores se desarrolla no solo parte artesanal sino que se puede seguir con la tradición de crear algo propio de la cultura ecuatoriana pero con un toque diferente, atractivo y actual

que haga que tanto el cliente nacional como internacional se sienta atraído por la propuesta. Con el aprovechamiento de este recurso en el Ecuador se desarrollara no solo parte artesanal de las provincias de Manabí, Azuay, sino que se fortalecería nuestra identidad nacional debido a que más ecuatorianos puede seguir con la tradición de crear algo propio de la cultura ecuatoriana pero con un toque diferente, atractivo y actual que haga que tanto el cliente nacional como internacional se sienta atraído por la propuesta.

Es importante también destacar que con lo que se propone se impulsa el desarrollo económico del país al generar trabajo a través de la utilización de la mano de obra de aquellas personas especialistas en la producción de la paja toquilla, ya que se demuestra que el Ecuador posee una riqueza cultural que haga que esta propuesta sea aprovechada de la mejor manera y genere la utilidad que se busca.

Las tendencias en decoración varían en el tiempo pero la moda de las fibras naturales sigue vigente, gracias a la calidez y nobleza de estos materiales, característicos por ser livianos, resistentes, cien por ciento renovables y amigos del medio ambiente.

Los muebles realizados con fibras naturales dan frescura y, a la vez, calidez a los ambientes. Mimbres y caña en las sillas, cortinas y cómodas acompañadas por detalles en hierro, telas rústicas y colores vivos son ideales para contener un ambiente acogedor.

Con diseño y elaboración de mobiliarios, accesorios decorativos se podrían crear ambientes más étnicos, minimalistas o con un toque oriental.

Es importante también destacar que con lo que se propone se impulsa el desarrollo económico del país al generar trabajo a través de la utilización

de la mano de obra de aquellas personas especialistas en la producción de la paja toquilla, ya que se demuestra que el Ecuador posee una riqueza cultural que haga que esta propuesta sea aprovechada de la mejor manera y genere la utilidad que se busca.

4.3. OBJETIVO GENERAL DE LA PROPUESTA

Promover la utilización de la paja toquilla como elemento decorativo en el recubrimiento de paredes y mobiliarios.

4.4. OBJETIVOS ESPECÍFICOS DE LA PROPUESTA

- Determinar la demanda de clientes potenciales que se puede satisfacer con la realización de esta propuesta.
- Desarrollar un estudio de mercado que permita identificar los gustos y preferencias sobre cuales diseños decorativos serían los más idóneos para el grupo objetivo.
- Identificar las medidas ergonómicas para esta clase de accesorios utilizadas en áreas sociales.

4.5. HIPÓTESIS DE LA PROPUESTA

¿La utilización de la paja toquilla como elemento decorativo en el recubrimiento de paredes y mobiliarios fortalecerá la identidad ecuatoriana?

4.6. LISTADO DE CONTENIDO Y FLUJO DE LA PROPUESTA

La ilustración a continuación muestra el flujograma de contenido de la propuesta:

Ilustración 9: Flujograma de contenido de la propuesta

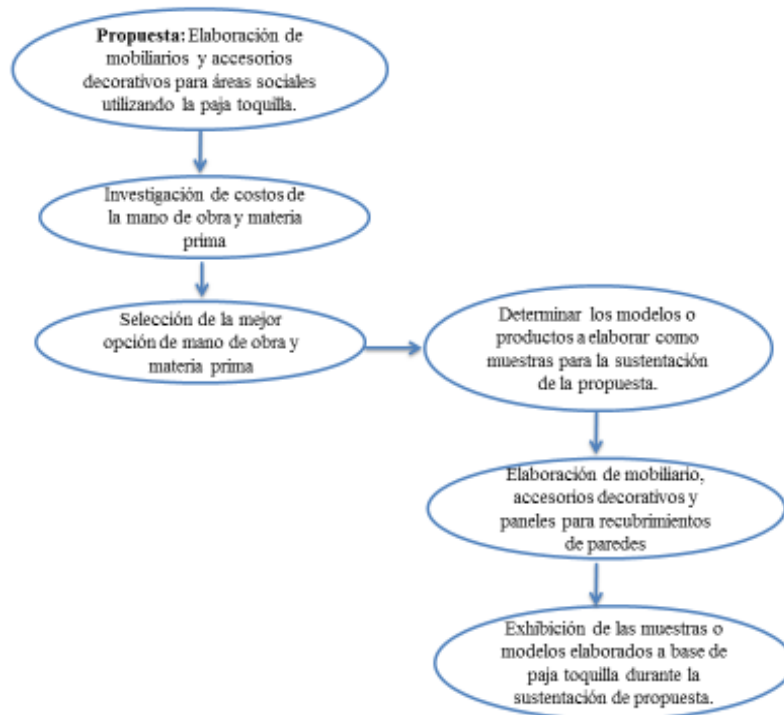

Elaborado por: Karina Elizabeth Ibáñez Cedeño

4.7. DESARROLLO DE LA PROPUESTA

Para el desarrollo de la propuesta se realizó una previa investigación sobre el tema que se planteaba, lo cual indica que es algo que se puede desarrollar debido a la variedad de diseños que se pueden desarrollar con la paja toquilla ya que es un material autóctono del país Ecuador que hace que sea accesible la materia prima principal, además de que en el diseño de interiores se ha venido implementando la utilización de diversos materiales como el yute, el cuero, el bambú, el mimbre, es decir, fibras naturales que permiten que la creación de nuevos productos sea innovador.

Luego de analizar a profundidad la propuesta teóricamente a través de varias investigaciones y fuentes validas, se realizó una investigación para determinar quiénes serán los proveedores de la materia prima y de determinar las personas que trabajaran en la realización de los diseños que fueron determinados siendo estos: una silla de bar, un biombo, una cenefa de cortina y una cenefa de pared. Los mismos que serán elaborados conjuntamente con la autora de este proyecto.

Para la realización de esta propuesta investigamos el tipo de tejidos que realizan las tejedoras para la elaboración de sombreros, y el mismo tejido será aplicado en la elaboración de los mobiliarios propuestos.

TIPOS DE TEJIDOS

Esta clasificación está determinada por el diseño del tejido y el grado de dificultad que por ende determina el tiempo en que tarda un operario en realizarlo trabajando 8 horas diarias dedicadas a la elaboración de un solo sombrero. Se divide en Regular, Fino, Extrafino y Supremo

Tejido normal.- este se demora entre una semana o dos semanas.

Brisa.- grado (2-3); (4-5)

Llano.- grado (2-3); (4-5)

Siendo Brisa y Llano el diseño del tejido determinado por la cantidad de días que se demoran en realizarlo.

Tejido fino.- el tejido fino se caracteriza del anterior porque es más resiliente en comparación al regular su duración de elaboración entre uno a dos meses.

Brisa.- (5-6); (7-8)

Llano.- (6-18)

Tejido Extrafino.- este sombrero es muy apetecido por su resiliencia ya que se lo pueda enrollar y desenrollar y no quedar marcado y esto debido a que es más suave porque su tejido es mucho más fino y simula a un textil, su elaboración demora entre 3 o 4 meses.

Grado.- (20-22); (24-26)

Tejido Supremo.- este sombrero tarda aproximadamente entre 5 a 6 meses (30-32)

Tallas de los sombreros:

Extra small.- 52 a 54 cm

Small.- 55-56 cm

Medium.- 57- 58 cm

Large.- 59-60 cm

Extra Large:- 61-62 cm

Su calidad además está definida por la pureza de la hebra y la cantidad de puntadas por pulgada cuadrada lo que permite distinguir un Montecristi PanamaHat de un Cuenca PanamaHat siendo el primero más fina su hebra. Si llega a mancharse con un paño húmedo remover la mancha y dejar secar al ambiente, puede ser planchado a temperatura baja, los sombreros regulares no son recomendables enrollar ya que por su poca flexibilidad pierden su forma.

Determinamos que para elaboración como complemento de mobiliarios y elementos decorativos la mejor opción sería un tejido regular ya que este proceso es el más corto en tiempo y se podría aprovechar más la hebra

para hacer un panel más amplio, ya que a mayor labrado más se ocupa de la hebra y su área sería más pequeña.

En los diseños a realizar debido a que la paja toquilla no es un material que sirva como estructura necesitaría un material que de la forma principal al diseño y como complemento en acabados colocaríamos la paja toquilla dando así el énfasis al producto.

La utilización de los materiales iría de la mano con el tipo de diseño en el caso de la silla sería metal, aglomerado y la paja toquilla para recubrir el aglomerado.

Se realizó varios bocetos en las que se definió los diseños a utilizarse en este presente proyecto. Véase [Anexo 2](#).

Se concluyeron 4 diseños los cuales se detallan a continuación:

- El biombo si es un arte que lo podemos industrializar con mayor rapidez ya que su estructura principal es de aglomerado de MDF y los paneles utilizados son tejidos en plancha de paja toquilla, en este proyecto presento un tejido muy liviano a la vista ya que si presentaba los comúnmente utilizados para la elaboración de los PanamaHat serían más lineal en referencia a mi proyección de los que quiero ilustrar. Véase [Anexo 3Ref. A](#)
- La silla de bar tiene las medidas estándares para un bar social de vivienda 0,68 cm, siendo la paja toquilla muy flexible no podría ser parte estructural de un diseño por lo cual para soporte principal de la silla se utilizó un tubo de acero inoxidable, como base y respaldo de la silla MDF recubierto de paja toquilla en el interior espuma de alta densidad. Véase [Anexo 3Ref. B](#)
- Para la cenefa de cortina lo realizaría de madera con calados en ella con la forma dada se recubre toda la cenefa y en conjunto a la

cortina y/o visillo le daría el acabado contemporáneo que requiero.

Véase [Anexo 3Ref. C](#)

- En el caso de la cenefa de pared el diseño lo plasmaría en cartón, sobre una base de cerámica, en la que los cuadrantes serían de paja toquilla tinturado en café oscuro y las franjas laterales de paja al natural luego lo recubro con resina para darle el acabado de impecabilidad, siendo así algo más ornamental y más personalizado ya que estos módulos no se pueden repetir por manufactureras ya que estas se realizan por códigos, y la paja toquilla que utilizo en la cenefa es tejido a mano. Véase [Anexo 3Ref. D](#)

Todos estos diseños podrían ser modificados de acuerdo a los gustos y necesidades del diseñador o quien lo requiera para la propuesta se manejaron estos 4 tipos de diseños, que van acorde a un estilo contemporáneo y que los 4 diseños en mención pueden ser adaptados independientemente o en conjunto.

La propuesta fue realizada bajo parámetros de calidad de material según las normas estipuladas, bajo la autoría de nuevos diseños y con las garantía ergonómicas que se presentan como además la proyección a nuevos mercados en el interior del país, dando así una mejor ventaja económica a mayor demanda mejor economía la descripción de cada artículo a diseñar demuestra que el material a utilizar es de fácil adquisición, poca inversión económica y si aprovechamos la mano de obra se pueden variar otras alternativas en el arte de la paja toquilla y no solo en el conocido PanamaHat.

Véase las descripciones en el [Anexo 4](#)

4.8. IMPACTO/PRODUCTO/BENEFICIO OBTENIDO

Como se mencionó anteriormente los diseños a realizarse son: una silla de bar, un biombo, una cenefa de cortina y una cenefa de pared. Los cuales se realizarán en paja toquilla lo cual tendrá un impacto importante en el país debido a que se explotará la parte de la identidad cultural dando a conocer aún más las bondades que posee el Ecuador y a la vez generando nuevos empleos, nuevas alianzas, etc, desarrollando la parte económica.

Mientras que el beneficio que se obtiene es que la materia prima siempre se la tendrá al alcance además de que se generaran ingresos económicos y se podrá impulsar el crecimiento del país.

4.9. VALIDACIÓN DE LA PROPUESTA

La siguiente investigación fue validada por profesionales afines a la Carrera, en las que los validadores analizaron la propuesta en base a sus conocimientos sobre el tema e incursiones a nuevas relevancias e importancias de la propuesta ya sea como diseño de interior y/o para preservar los intereses nacionales como la identidad de nuestro país.

Sírvase a revisar los [Anexos 5Ref. A](#), [Ref. B](#)

CONCLUSIONES

Una vez establecida y analizada la propuesta mediante este proyecto se concluye lo siguiente:

- o El proyecto es viable debido a que la materia prima principal se la cultiva en el Ecuador lo que hace que sea más fácil la elaboración de cualquier objeto en base a la paja toquilla.
- o Se establece que el mercado objetivo serán las personas que tengan poder adquisitivo y que se encuentren disponibles para utilizar diseños decorativos de interiores hechos con paja toquilla.
- o Se recopiló información en base a la investigación de mercado realizada donde obtuvimos que la demanda de este tipo de implementos decorativos si tendrá acogida ya que será vista no solo como un modelo de emprendimiento sino como un producto donde la identidad ecuatoriana sea vista por todos.
- o La elaboración de los sombreros de paja toquilla, no es sólo una economía artesanal. Es una cultura y una tradición que las nuevas generaciones no la han sabido conservar ni valorar; y las viejas generaciones no la han sabido preservar. Tradición que es necesaria que se transmita para que se conserve fortaleciendo nuestra identidad ecuatoriana.

RECOMENDACIONES

Una vez que se analizaron los resultados y se realizaron las conclusiones, se mencionan a continuación recomendaciones para el beneficio del proyecto:

- o Desarrollar una amplia gama de productos logrando tener varios modelos que vayan a satisfacer a los clientes.
- o Capacitar a los artesanos para producir diseños acordes a la vanguardia de la moda y tendencia de mercado.
- o Implementar campañas de publicidad para dar a conocer la idea de este proyecto donde se enfatice en la identidad ecuatoriana a través de la paja toquilla.
- o Contratar a las personas indicadas para la elaboración de los diseños donde no solo sean personas que estén familiarizadas con la utilización de la paja toquilla sino que tenga conocimiento de diseño de interiores para que se complementen entre sí.
- o Contar con los implementos necesarios como materia prima, materiales de elaboración, mano de obra especializada, etc. que haga que la ejecución del proyecto sea factible y viable.
- o Finalmente se recomienda que este proyecto no solo sea dado a conocer al mercado ecuatoriano sino que rompa fronteras y pueda ser reconocido por el mundo como un producto hecho en Ecuador.

- o Dar a conocer que la paja toquilla es un producto ecológico porque la materia prima se produce de forma sustentable.

BIBLIOGRAFIA

- Constitución de la República del Ecuador. (2008). *Nueva Constitución*. Retrieved 29 de 06 de 2014 from www.utelvt.edu.ec/NuevaConstitucion.pdf
- Senplades-Plan Nacional del Buen Vivir*. (2009). Retrieved 29 de 06 de 2014 from <http://plan.senplades.gob.ec/>
- Artesanos Ecuador*. (2013). Retrieved 29 de 06 de 2014 from <http://www.artesanosecuador.com/contenidos.php?menu=2&submenu1=35&submenu2=15&idiom=1>
- Repositorio UCSG*. (2013). Retrieved 29 de 06 de 2014 from <http://repositorio.ucsg.edu.ec/bitstream/123456789/339/1/T-UCSG-PRE-ESP-AETH-86.pdf>
- SlideShare- Garcia Vasquez. (2013). *Slide Share*. Retrieved 28 de octubre de 2014 from <http://es.slideshare.net/garciavasquez/exportacion-del-sombrero-de-paja-toquilla-a-eeuu>
- Wikipedia*. (2014). Retrieved 28 de octubre de 2014 from http://es.wikipedia.org/wiki/Carludovica_palmata
- Revestimientos*. (2013). Retrieved 28 de octubre de 2014 from <http://www.revestimientos.ws/tipos/>
- Interiorismos*. (2014). Retrieved 28 de octubre de 2014 from <http://interiorismos.com/tipos-de-recubrimientos-para-paredes/>
- Definicionabc*. (2007-2014). Retrieved 28 de octubre de 2014 from <http://www.definicionabc.com/general/mobiliario.php>
- Educar*. (2014). Retrieved 28 de octubre de 2014 from <http://www.educar.ec/edu/dipromepg/4eess/u9/9.4.htm#arriba>
- Enciclopedia financiera*. (2014). Retrieved 28 de octubre de 2014 from <http://www.encyclopediainanciera.com/definicion-muestra-aleatoria.html>
- FLACSO. (2004). Retrieved 07 de noviembre de 2014 from <https://www.flacso.org.ec/biblio/catalog/resGet.php?resId=20790>
- Arqhys Arquitecura & Diseño*. (2013). Retrieved 08 de noviembre de 2014 from <http://www.arqhys.com/arquitectura/paredes-materiales.html>

- Tatiana Mejía. (2009). *Slide Share*. Retrieved 11 de noviembre de 2014 from <http://es.slideshare.net/JTMEJIA/identidad-ecuatoriana>
- Cristina Arias . (2009). *Repositorio de la Universidad Tecnológica Equinoccial* . Retrieved 11 de noviembre de 2014 from http://repositorio.ute.edu.ec/bitstream/123456789/6355/1/37834_1.pdf
- Augusto Espinoza Mendoza. (2012). *repositorio de Universidad Católica de Santiago de Guayaquil*. Retrieved 11 de noviembre de 2014 from <http://repositorio.ucsg.edu.ec/bitstream/123456789/339/1/T-UCSG-PRE-ESP-AETH-86.pdf>
- Ediciones Ceac S.A. (1973). *Enciclopedia CEAC de decoración*. Barcelona: Ediciones Ceac S.A.
- Chiluiza. (2003). *El sombrero de paja toquilla como atractivo cultural y su propuesta:La ruta del sombrero*. Guayaquil-Ecuador.
- Boullon, R. (2000). *Planificación del espacio turístico*. Buenos Aires-Argentina: Trillas.
- Moyano, O. (2010). *Identidad cultural*. From www.redalyic.org.
- Scribd*. (2014). From <http://es.scribd.com/doc/213006764/Identidad-Ecuatoriana-y-Su-Enfoque#scribd>.
- UASB*. (2014). From <http://www.uasb.edu.ec/UserFiles/385/File/PAJATOQUILLA.pdf>.
- El telegrafo*. (2014). From <http://www.telegrafo.com.ec/regionales/regional-sur/item/el-tejido-del-sombrero-ya-es-patrimonio-de-la-humanidad.html>.
- Chiluiza, V., & Rodriguez, M. (2003). *DSPACE- ESPOL*. Retrieved 2014 йил 01-05 from <http://www.dspace.espol.edu.ec/bitstream/123456789/4651/1/7172.pdf>
- MontEcuadorHats. (2011-2014). *MontEcuadorHats*. Retrieved 28 de octubre de 2014 from <http://www.montecuadorhat.com/montecristi-hat-elaboracion-sombrero-process-handmade-factory/>
- SlideShare- JITMEJIA. (2011). *SlideShare*. Retrieved 28 de octubre de 2014 from <http://es.slideshare.net/JTMEJIA/identidad-ecuatoriana>

Universidad del pacifico . (24 de mayo de 2014). Retrieved 19 de enero de 2015 from <http://web.upacifico.cl/noticias/al-rescate-de-la-cultura-estudiantes-de-diseno-de-interiores-se-capacitan-en-tecnicas-de-tejido-en-mimbres/>

Liliana Mestanza. (2014). *Espacio Living*. Retrieved 19 de enero de 2015 from <http://www.espacioliving.com/1224095-como-incorporar-mimbres-o-rattan-a-la-decoracion-de-interiores>

ANEXOS

ANEXOS 1

MODELO DE LA ENCUESTA

UNIVERSIDAD LAICA VICENTE ROCAFUERTE FACULTAD DE ARQUITECTURA CARRERA DE DISEÑO

ENCUESTA DIRIGIDA A ESTUDIANTES

CARRERA DE DISEÑO

La presente encuesta tiene como propósito analizar su opinión sobre El uso de la Paja Toquilla como material de diseño de Interiores para fortalecer la Identidad Ecuatoriana. Solicito a usted leer y contestar cada uno de los ítems marcando una X en el nivel de su preferencia y opinión.

Si
No
Tal vez

Desarrollo:

1. ¿Conoces qué uso se le da a la paja toquilla?

- Si
- No
- Tal vez

2. ¿Estarías de acuerdo que la paja toquilla se la utilice en el diseño de interiores?

- Si
- No
- Tal vez

3. ¿Consideras que la paja toquilla es parte de nuestra identidad nacional?

- Si
- No
- Tal vez

4. ¿Estaría bien que otros países cultiven esta planta?

- Si
- No
- Tal vez

5. ¿Compraría mobiliarios donde se combine la paja toquilla con madera?

- Si
- No
- Tal vez

6. ¿Conoces en qué provincia se produce la paja toquilla?

- Si
- No
- Tal vez

7. ¿Sabes el costo real de un mobiliario donde se ha utilizado la paja toquilla?

- Si
- No
- Tal vez

8. ¿Qué pensarías de una empresa ecuatoriana que fabrique mobiliario y accesorios decorativos utilizando este material?

- Innovadora
- Negocio de emprendimiento
- Conservación de nuestra identidad
- Preservación del Medio Ambiente

Gracias

ANEXOS 2

BOCETOS

Fotografía 6: Biombo

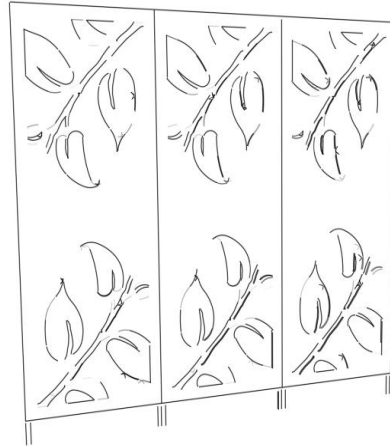

Fotografía 7: Silla de bar



Fotografía 8: Cenefa de cortina

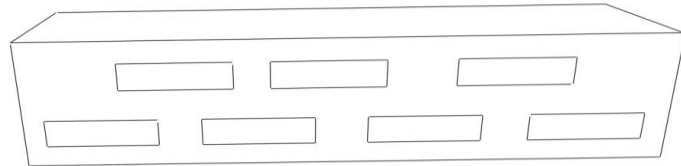

Fotografía 9: Cenefa de pared

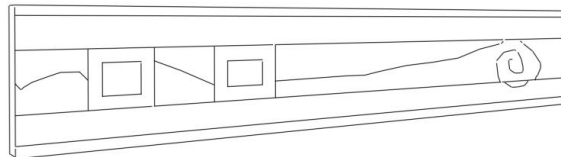

ANEXO 3

**DETALLES TÉCNICOS DE LOS DISEÑOS EXPUESTOS EN LA
PROPUESTA**

Ref. A

Fotografía 10: Lámina técnica del biombo

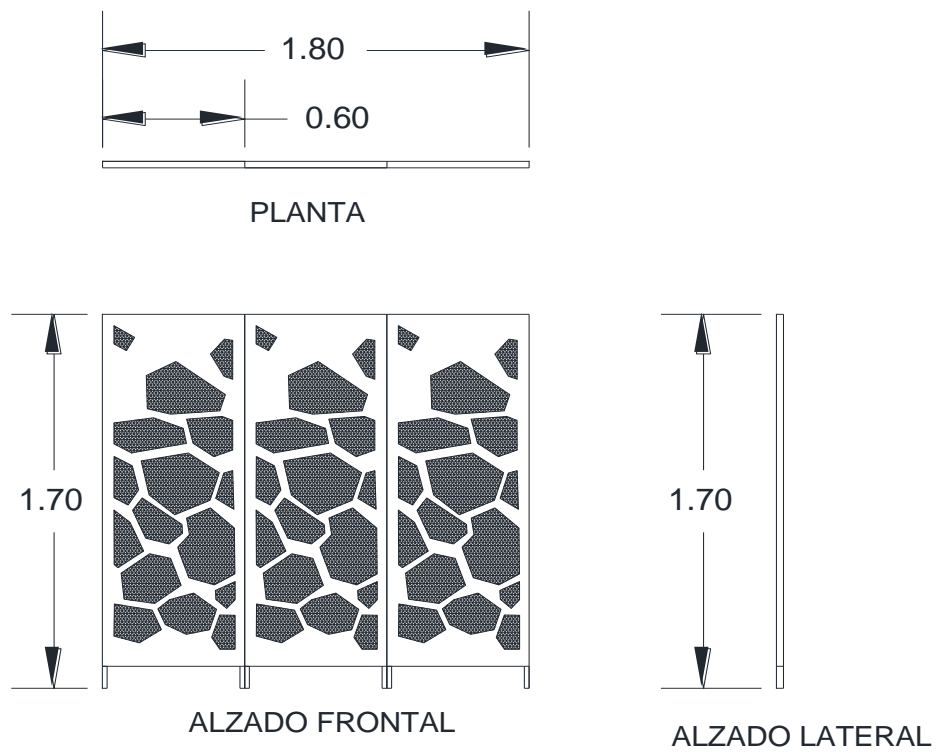

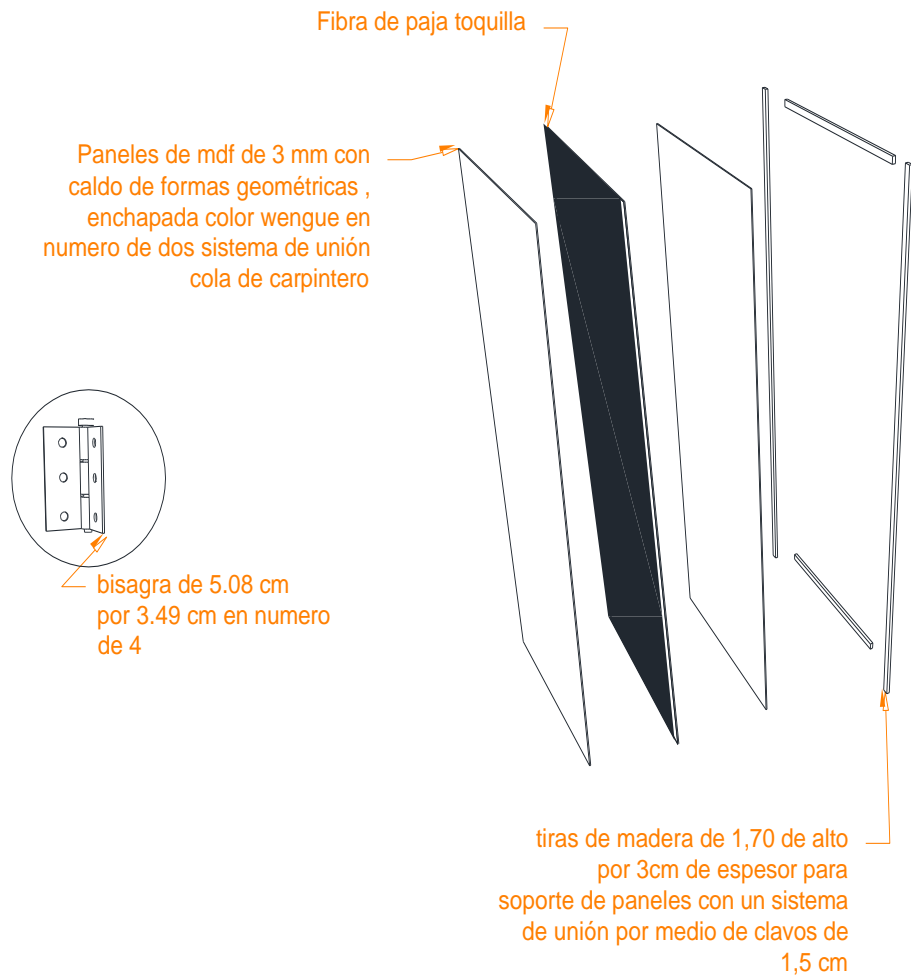

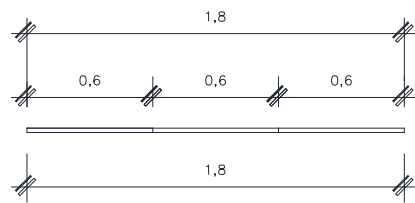

PLANTA

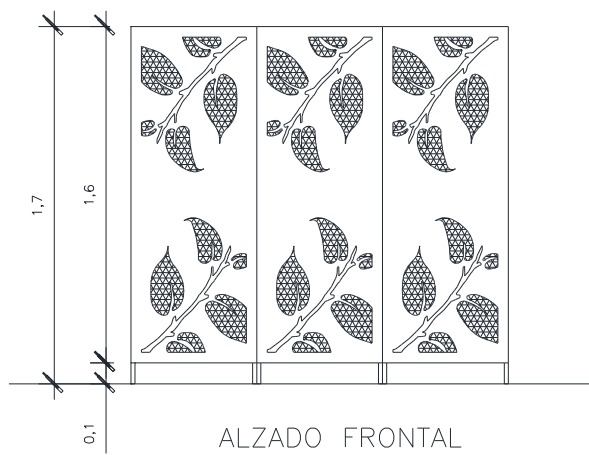

ALZADO FRONTAL

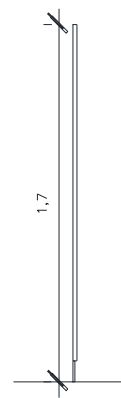

ALZADO LATERAL

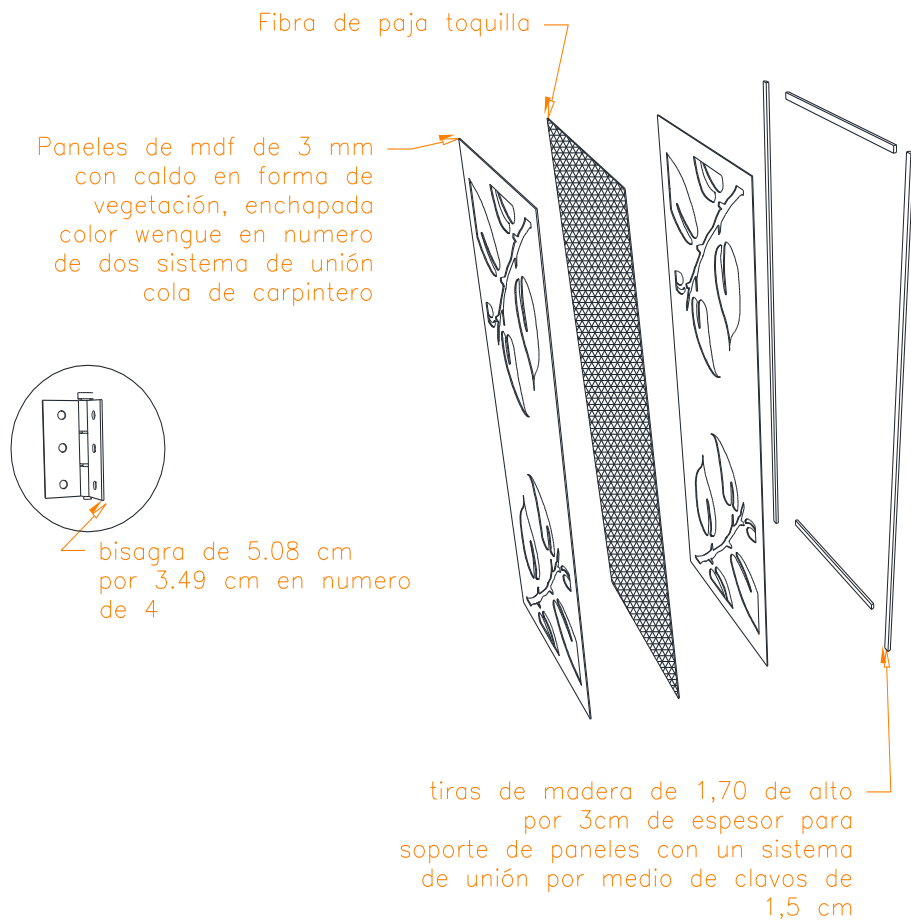

Fotografía 11: Lámina técnica de la silla de bar

Ref. B

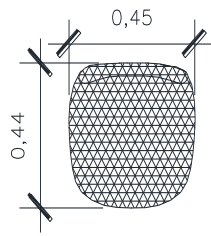

PLANTA

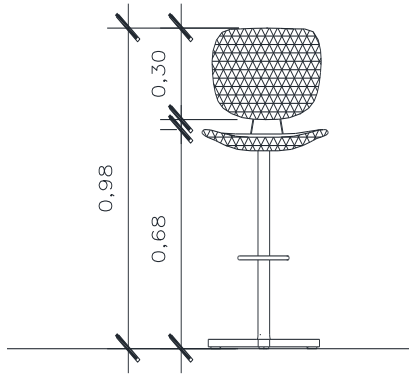

ALZADO FRONTAL

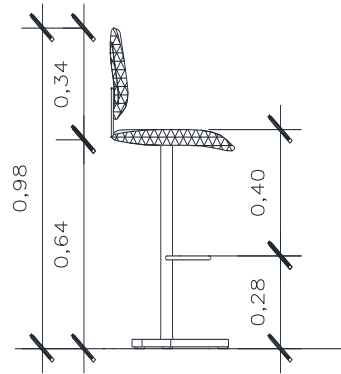

ALZADO LATERAL

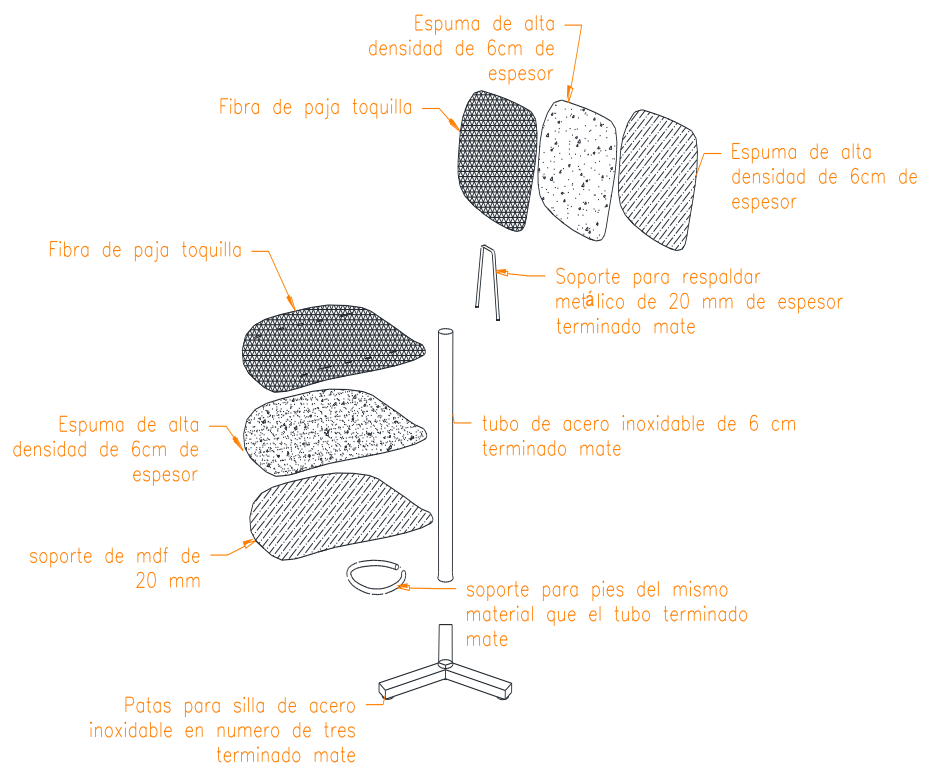

Fotografía 12: Lámina técnica de la Cenefa de cortina

Ref. C

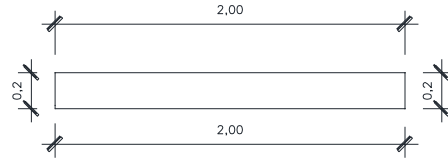

PLANTA

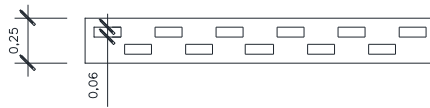

ALZADO FRONTAL



ALZADO LATERAL

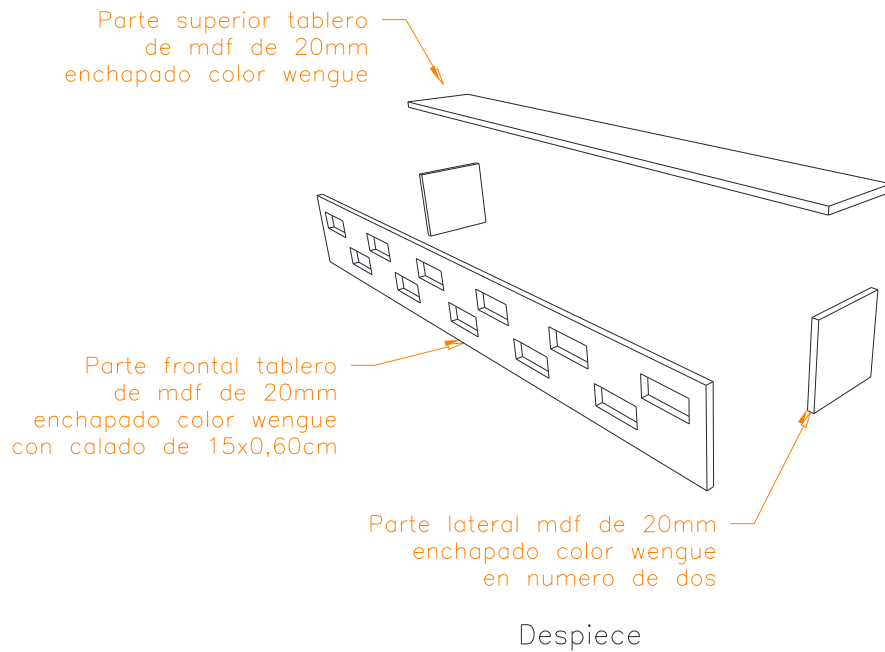

Fotografía 13: Lámina técnica de cenefa decorativa

Ref. D

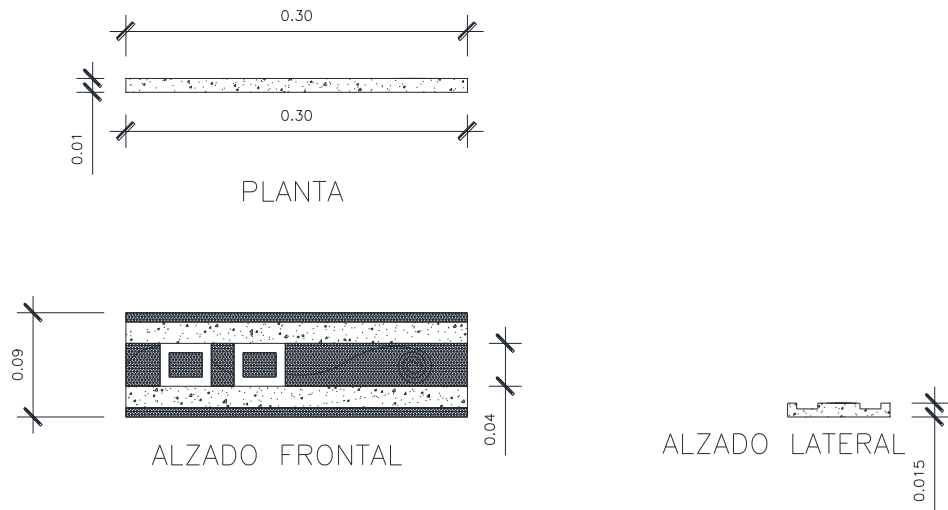

Fotografía 14: Despiece

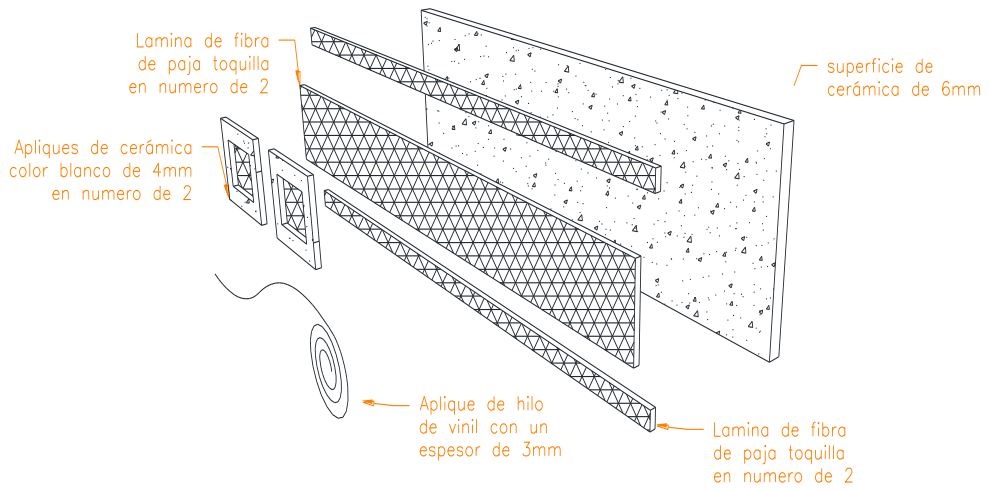

ANEXOS 4

Memoria descriptiva biombo

Grosor total del biombo 16mm

Modulaciones estándar de 1700mm y 600mm

Estructura de madera con doble panel de mdf de 3 mm de espesor creándose entre ellos una cámara interior de 16mm rellena de fibra de paja toquilla

Sistema soportado por patas

Caracterizado porque cada uno de los módulos está constituido por un bastidor, con travesaños horizontales y/o verticales, cubierto por la caras anterior , con sendos paneles preferentemente de mdf y con fibra de paja toquilla en el centro; incluyendo el perfil inferior del bastidor, una pareja de patas extremas y cada panel unido entre sí con adhesivo en su cara posterior y de acción complementaria en uno y otro costado, al objeto de unir consecutivamente varios módulos los mismos unidos entre sí por bisagras, adoptando una disposición coplanaria o en zigzag, con unión totalmente articulada.

Memoria descriptiva de una silla para bar

La característica principal de esta silla es su recubrimiento de paja toquilla combinando así con los elementos decorativos como las cenefas de pared y cortina crean un estilo contemporáneo.

Su estructura metálica de acero inoxidable color mate Sistema de elevación a Asiento y respaldo acolchados Asiento y respaldo regulables. El color puede ser modificado a las necesidades del cliente.

Memoria descriptiva de cenefa para cortina

Esta cenefa cumple una función de una cortina pequeña. Es un tipo de ornamentación de la ventana que cuelgan desde un tercio hasta la mitad. Esta cenefa está recubierta hecha de mdf recubierta con fibra de paja toquilla con un estilos geométrico dándole un estilo contemporáneo en su parte frontal, permitiéndole encontrar el adecuado adapte a la decoración del lugar.

Memoria descriptiva de cenefa de pared

La presente cenefa, tal y como se expresa en el enunciado de esta memoria descriptiva, se refiere a una pieza para formación de cenefas sea esta la base una lámina de cerámica, un espiral en hilo de vinil con revestimiento de paja toquilla cuya finalidad consiste en facilitar además de una decoración propia de la correspondiente cenefa sino también del ambiente a decorar tomando en cuenta un material noble y ecológico.

Otro objetivo de la creación de esta cenefa es que la referida pieza sea fácil de acoplar en la correspondiente pared.

PRESUPUESTO DE CADA UNA DE LAS PROPUESTAS

PRESUPUESTO DE BIOMBO

DETALLE	CANTIDAD	PRECIO UNT	VALOR TOTAL
MADERAS DE SOPORTE	6	3,00	18,00
LAMINAS DE MDF DE 6MM	3	15,00	45,00
ENCHAPE ROYO	3	20,00	60,00
PEGAMENTO	1	5,00	5,00
CLAVOS	1	5,00	5,00
SELLADOR	1	15,00	15,00
BARNIS MATE	1	5,00	5,00
PAJA TOQUILLA	12	24,00	24,00
			—
PRECIO TOTAL			177,00

PRESUPUESTO SILLA

DETALLE	CANTIDAD	PRECIO UNT	VALOR TOTAL
TUBO DE ACERO INOXIDABLE	1	45,00	45,00
SOPORTE DE ACERO	1	15,00	15,00
BASE DE ACERO	1	35,00	35,00
ESPUMA DE ALTA DENCIDAD	1	12,00	12,00
RECUBRIMIENTO PAJA TOQUILLA	2	10,00	20,00
UNIONES Y ENSAMBLES ACERO	1	15,00	15,00
PRECIO TOTAL			142,00

PESUPUESTO CENEFA CORTINA

DETALLE	CANTIDAD	PRECIO UNT	VALOR TOTAL
TABLERO DE MDF	1	45,00	45,00
ENCHAPE DE WUEGE	1	20,00	20,00
PEGAMENTOS	1	25,00	25,00
LACA SELLADORA	1	12,00	12,00
PAJA TOQUILLA	1	12,00	12,00
			-
PRECIO TOTAL			114,00

PRESUPUESTO CENEFA

DETALLE	CANTIDAD	PRECIO UNT	VALOR TOTAL
PLACA DE CERAMICA	1	4,00	4,00
PAJA TOQUILLA	1	0,20	0,20
APLIQUES DE PIEDRA	1	3,00	3,00
SELLADOR	1	0,50	0,50
PIGMENTOS	1	0,25	0,25
CORDON DE ACERO	1	1,00	1,00
			-
PRECIO TOTAL			8,95

ANEXOS 5

Ref. A

UNIVERSIDAD LAICA VICENTE ROCAFUERTE
EL USO DE LA PAJA TOQUILLA COMO ELEMENTO
DECORATIVO EN EL RECUBRIMIENTO DE PAREDES Y
MOBILIARIOS PARA FORTALECER LA IDENTIDAD
ECUATORIANA

Elaboración de mobiliarios y accesorios decorativos para áreas sociales utilizando la paja toquilla.

- Revise detenidamente los diseños de la propuesta
- Emita su criterio sobre: ergonomía, accesibilidad económica, facilidad de limpieza, creatividad, adaptabilidad al medio
- Marque con una x la casilla correspondiente
- Utilice las siguientes categorías:

MD= MUY ADECUADO	PA= POCO ADECUADO
A= ADECUADO	NA= NADA ADECUADO

VALORACION	MA	A	PA	NA
CARACTERISTICAS				
ERGONOMICO		X		
ACCEQUIBILIDAD ECONOMICA			X	
FACILIDAD DE LIMPIEZA		X		
ADAPATABILIDAD AL MEDIO	X			

Comentarios...podrían combinarse además con hormigos en una cama fija, o en un bar de exterior.....

Fecha	13 mayo 2015
Nombre	FERNANDO MUÑOZ INTRIAGO
Ocupación	ARQUITECTO
Teléfono	052927528
Dirección	AURORA MZ H, MANTA

Firma.

C.I. 131146717-7

Ref. B

UNIVERSIDAD LAICA VICENTE ROCAFUERTE
EL USO DE LA PAJA TOQUILLA COMO ELEMENTO
DECORATIVO EN EL RECUBRIMIENTO DE PAREDES Y
MOBILIARIOS PARA FORTALECER LA IDENTIDAD
ECUATORIANA

Elaboración de mobiliarios y accesorios decorativos para áreas sociales
utilizando la paja toquilla.

- Revise detenidamente el contenido de la propuesta
- Emita su criterio sobre los items a continuación
- Marque con una X la casilla correspondiente
- Utilice las siguientes categorías:

MD= MUY ADECUADO	PA= POCO ADECUADO
A= ADECUADO	NA= NADA ADECUADO

VALORACION	MA	A	PA	NA
CARACTERISTICAS				
La propuesta está acorde a las necesidades que expone el tema		X		
El contenido es claro y descriptivo	X			
La propuesta podría aplicarse a todo tipo de medios			X	
Puede modificar parámetros de construcción		X		

Comentarios.....

Fecha	13 MAYO 2015
Nombre	PATRICIA LEONOR SUAREZ RIVERA
Ocupación	ING. EN DESARROLLO DE NEGOCIOS BILINGÜES
Teléfono	0996528296
Dirección	Milagro, Presidente Aurelio Mosquera entre Jerónimo Carrión y av. Jaime Roldos

Firma.

C.I. 0923786156

ANEXOS 6

Fotografía 15: Planta Carludovica Palmata



Fotografía 16: Preparación de la Paja Toquilla



Fotografía 17: Elaboración de sombreros de paja toquilla





Tejido Brisa

Grado Regular (2-3)

Tejido Brisa

Grado Fino (7-8)

Tejido Llano

Grado Extrafino (10)

Fotografía 18: Sombreros tinturados



LA PAJA TOQUILLA COMO ACCESORIOS DEL HOGAR

Fotografía 19: Individuales de mesa de comedor



**Fotografía 20: Canastillas, muñecas decorativas, canastas, porta
vinos, cofres**





Fotografía 21: Artículos de mujer

Zapatillas para mujer



PROCESO DE ELABORACIÓN DE LA PROPUESTA EN
MAQUETAS Y PERSPECTIVAS

Fotografía 22: BIOMBO

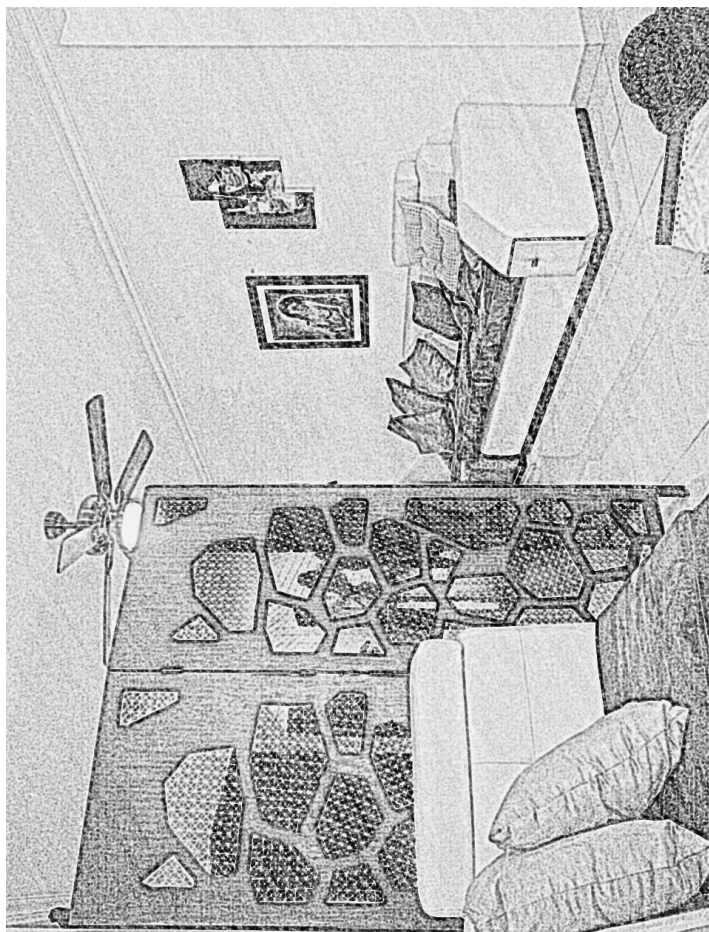



Fotografía 23: SILLA DE BAR





Fotografía 24: CENEFA DE CORTINA





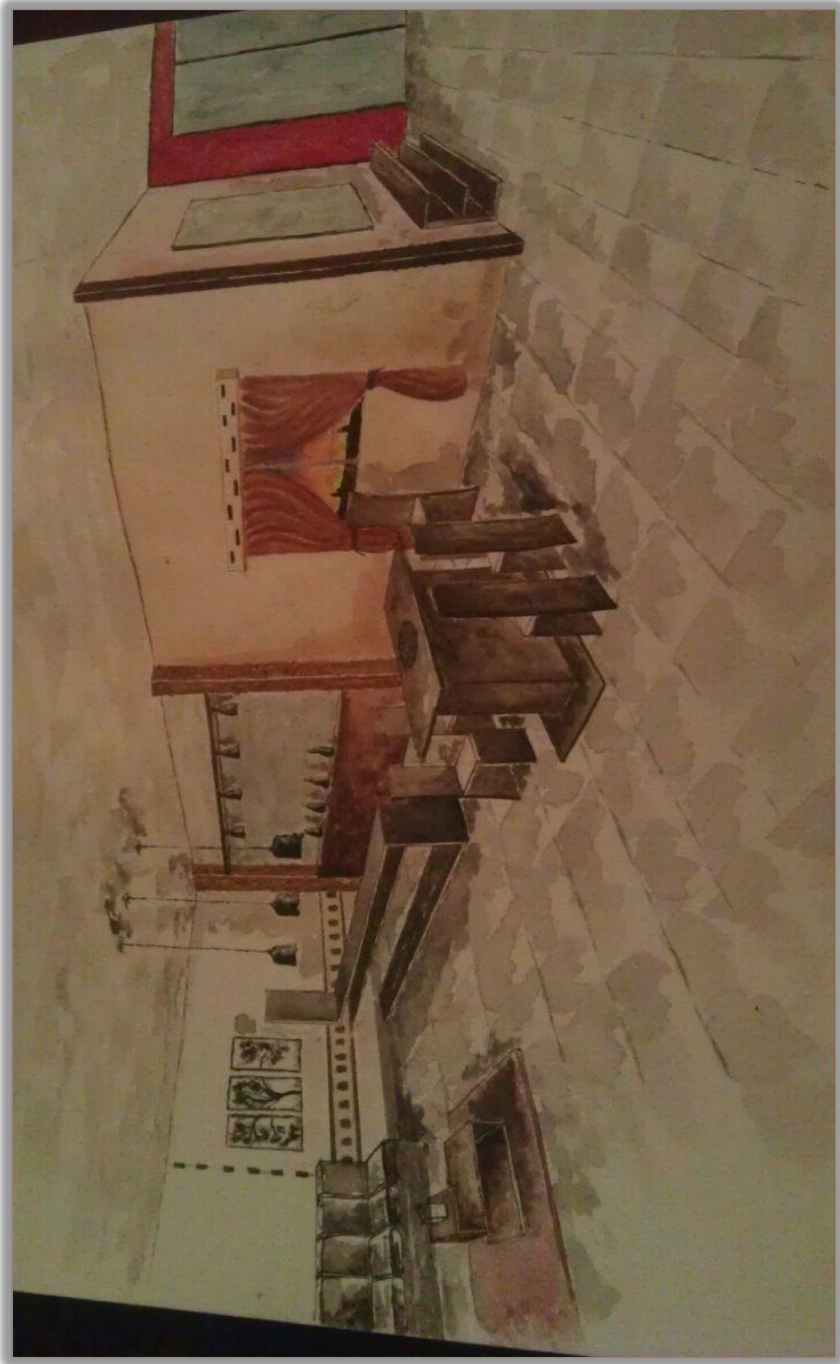

Fotografía 25: CENEFA DE PARED





Fotografía 26: FOTOGRAFIAS EN UNA SALA REAL

